

sWAP™

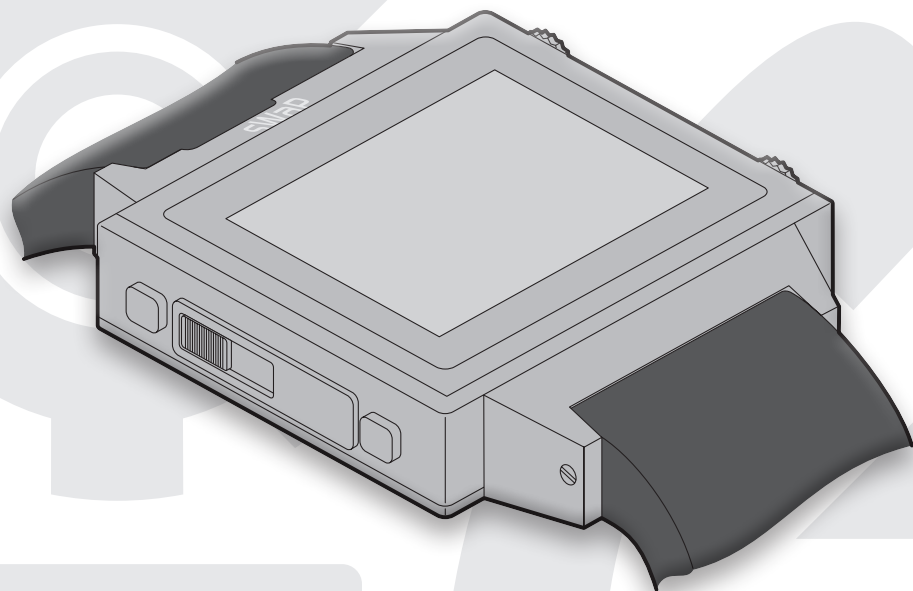

Signature e Active

guida utente

Indice

Benvenuto nel mondo dello sWap™ Watch	2	Messaggi	10	Impostazioni	19
Introduzione all'uso	3	Scrivere un messaggio SMS	10	Calibrazione dello schermo	19
Inserire la SIM card	3	Messaggi SMS	10	Agenda	19
Inserire la batteria.	3	Leggere un messaggio SMS	11	File Manager	22
Rimuovere la batteria	3	Impostazioni dei messaggi SMS	11	Temi	22
Caricare la batteria	4	Scrivere un messaggio MMS	12	Cronometro	22
Accensione e spegnimento	4	Leggere un messaggio MMS	12	Profili utente	23
Calibrazione dello schermo	4	Server segreteria telefonica	14	Impostazioni telefono	23
Uso della penna	4	Multimedia	14	Impostazioni chiamata	24
Il quadrante dell'orologio	5	Macchina fotografica	14	Impostazioni di rete	24
Mappa menu	5	Album fotografico	15	Impostazioni di sicurezza	25
Attivazione vocale	6	Registratore video	15	Ripristina impostazioni	25
Registro chiamate	6	Video Player	16	Collegamento USB al computer	26
Utilizzo di auricolari con fili	7	Audio Player	16	Importanti informazioni di sicurezza	27
Utilizzo dell'auricolare Bluetooth	7	Registratore audio	17	Esposizione alle frequenze radio (RF)	27
Rubrica (Contatti)	9	Radio FM	17	Precauzioni operative	27
Aggiunta contatto	9	WAP	18	Dispositivi medici	27
Copia contatto	9			Avviso FCC	29
Trova contatto	9				

Benvenuto nel mondo dello sWaP™ Watch

Un rivoluzionario passo in avanti nella comunicazione da polso, e molto altro.

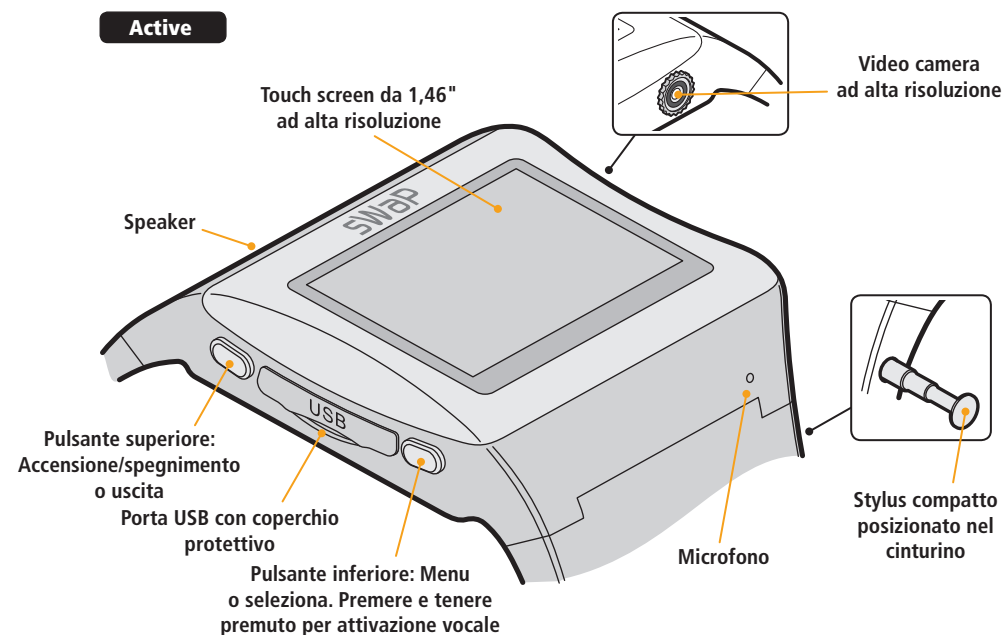
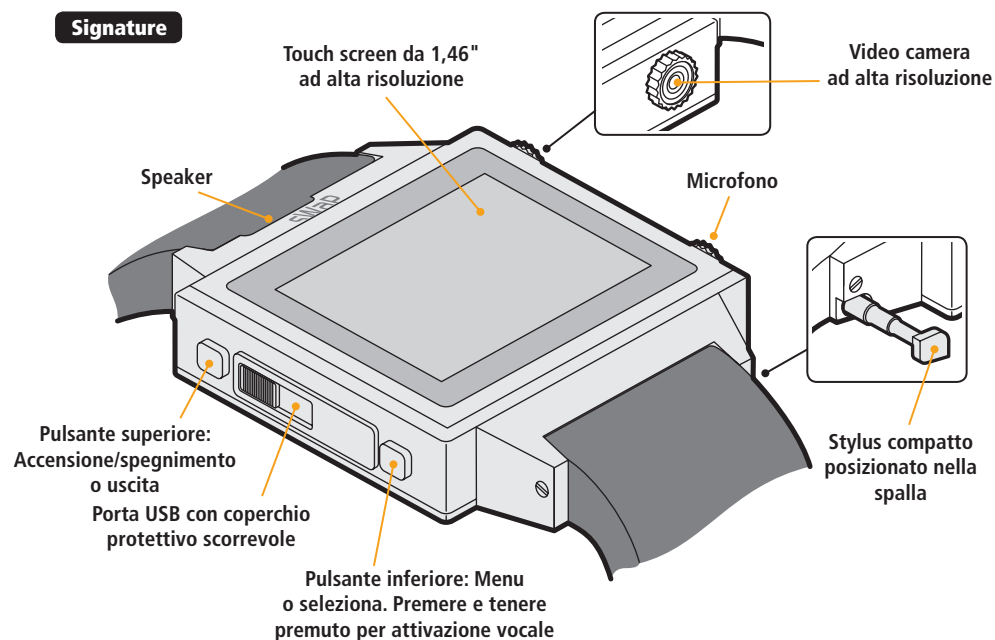

Cose che si possono fare:

- [Inserire la scheda SIM](#) pagina 3
- [Caricare la batteria](#) pagina 4
- [Accendere](#) pagina 4
- [Eseguire/rispondere a una chiamata](#) pagina 6
- [Cuffie con fili](#) pagina 7
- [Auricolare Bluetooth](#) pagina 7
- [Rubrica](#) pagina 9
- [Messaggi](#) pagina 10
- [Applicazioni multimediali](#) pagina 14
- [Accedere ai siti web](#) pagina 18

Leggere attentamente le [Importanti informazioni di sicurezza che](#) si trovano sul retro della presente guida.

Introduzione all'uso

Inserire la SIM card

Inserire la SIM card, con i contatti dorati rivolti verso il basso, sotto la sottile fascetta contenitiva in acciaio. La parte tagliata della SIM card deve essere rivolta verso la porta USB.

Se la batteria è già installata, vedere la sezione "Rimuovere la batteria".

Nota: non toccare i contatti dorati sulla scheda SIM.

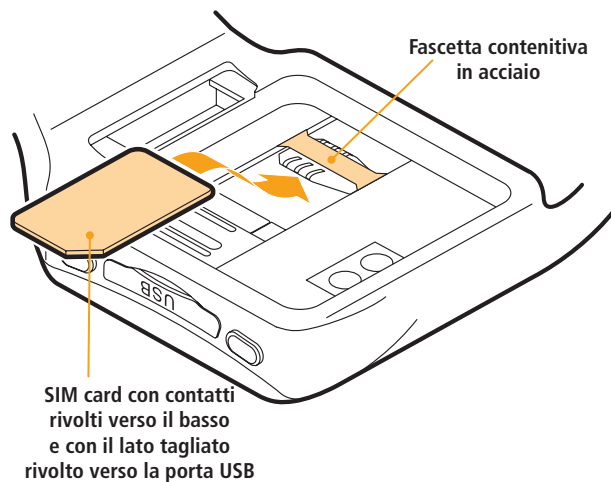

Il **Active**. La procedura per il modello **Signature** è identica.

Inserire la batteria.

1 Inserire la/le linguetta/e al termine della batteria nello/ negli slot corrispondente/i dello sWaP watch. Accertarsi che i due contatti dorati della batteria siano allineati con i due contatti dorati del corpo dell'orologio.

Active

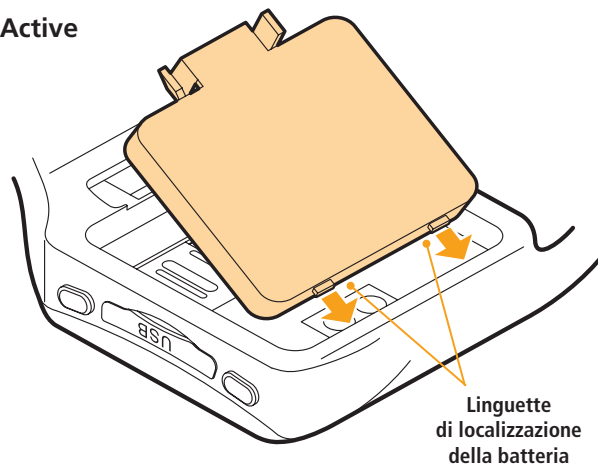

Signature

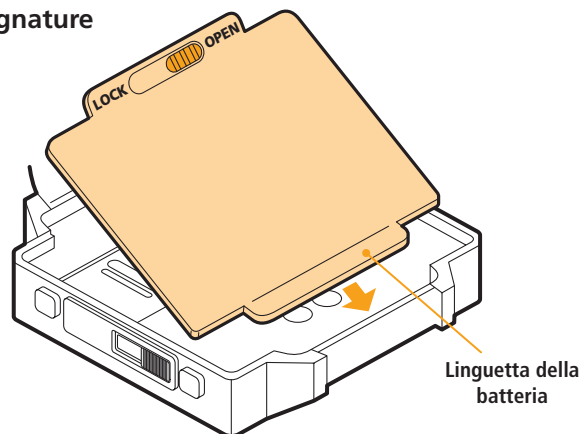

2 Premere l'altro lato della batteria verso il basso. Nel **Active**, la batteria entra in posizione con un clic. Nel **Signature**, far scorrere il pulsante di blocco per bloccare la batteria.

Rimuovere la batteria

Nel **Active** stringere delicatamente i due blocchi e sollevare quel lato della batteria.

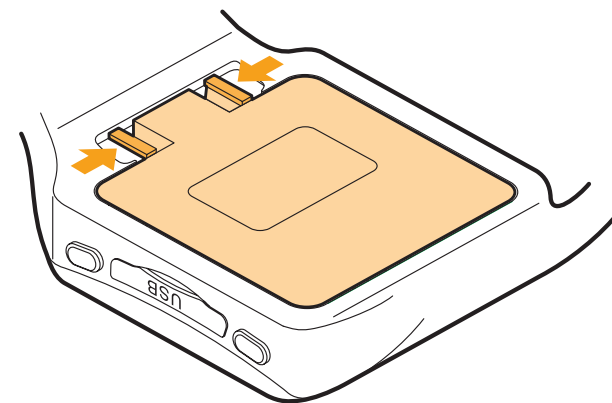

Nel **Signature**, far scorrere il pulsante di blocco e sollevare quel lato della batteria.

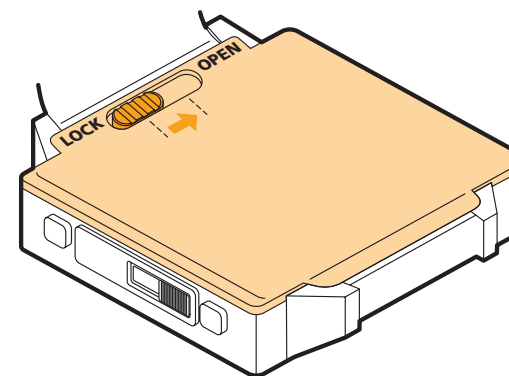

Caricare la batteria

La batteria può essere caricata attraverso la porta USB del computer oppure con l'adattatore di alimentazione in dotazione.

- 1 Spostare/aprire il coperchio protettivo dalla porta USB.
- 2 Inserire delicatamente la spina ad angolo retto del cavo USB nella presa.

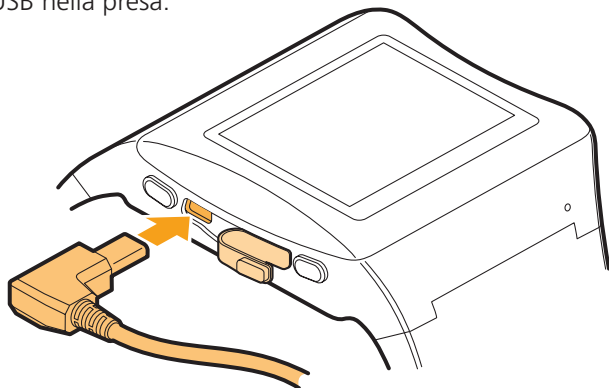

- 3 All'altro lato del cavo si trova una presa USB standard che può essere collegata al computer oppure direttamente all'adattatore di alimentazione in dotazione.

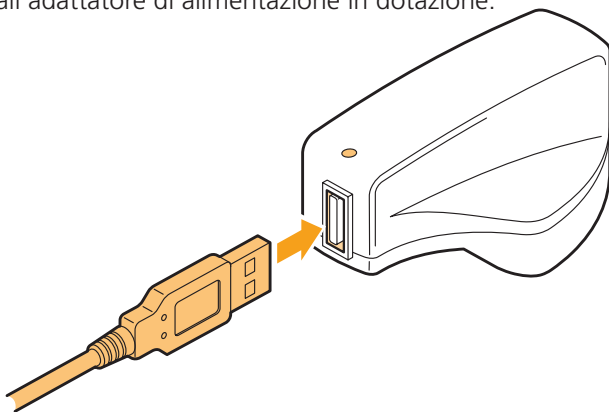

Accertarsi che la batteria sia completamente carica prima di utilizzare lo sWaP watch per la prima volta.

Se acceso, lo sWaP mostrerà il simbolo di stato di carica nell'angolo in alto a destra dello schermo:



Accensione e spegnimento

Premere e tenere premuto il pulsante superiore fino a quando si accende lo schermo, quindi rilasciare il pulsante.

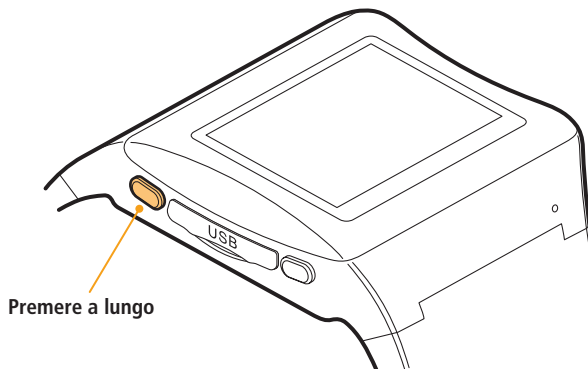

Modalità volo disabilita tutti gli aspetti di comunicazione dello sWaP watch per consentire l'uso di altre funzionalità senza violare i divieti di utilizzo dei telefoni cellulari in alcune aree. Vedere la sezione [Profili utente](#) per maggiori dettagli.

Calibrazione dello schermo

Per risultati migliori si raccomanda di calibrare lo schermo dello sWaP Rebel. In questo modo si garantisce un'accuratezza maggiore fra i movimenti dello stylus e la reazione dello schermo.

- 1 Dal quadrante dell'orologio, premere **Menu** nell'angolo in basso a sinistra nello schermo.
- 2 Premere  (due volte, se necessario).
- 3 Premere **Calibrazione della penna** quindi seguire le istruzioni sullo schermo usando lo stylus per premere dove indicato.

CONSIGLIO:

- Quando si preme sui touch point nel display, visualizzare lo schermo esattamente come lo si visualizzerebbe nel funzionamento normale.
- Per risultati migliori, eseguire la procedura due volte.
- Ripetere la procedura una volta al mese per mantenere l'accuratezza ad un livello ottimale.

Uso dello stylus

Lo stylus è un puntatore ritraibile compatto con il quale è possibile selezionare gli articoli in modo più accurato sul touch screen. È posizionato nel cinturino nel modello **Active** e all'interno della spalla (dove il cinturino si unisce al corpo) nel modello **Signature**.

Active

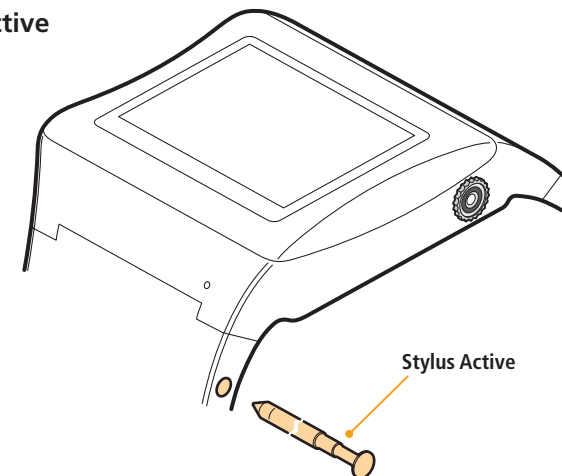

Signature

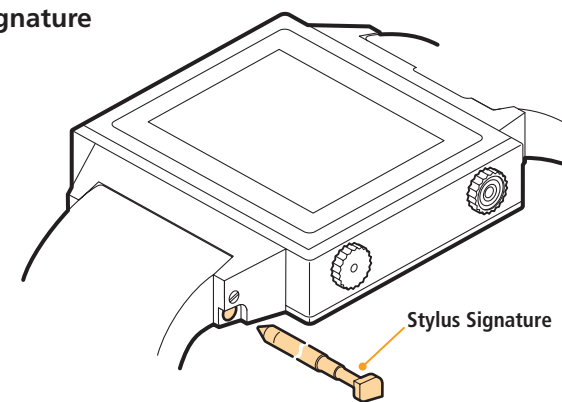

Il quadrante dell'orologio in stato di standby

Quando lo sWaP watch non è impegnato in altre attività, visualizzerà un quadrante di un orologio (analogico o digitale):

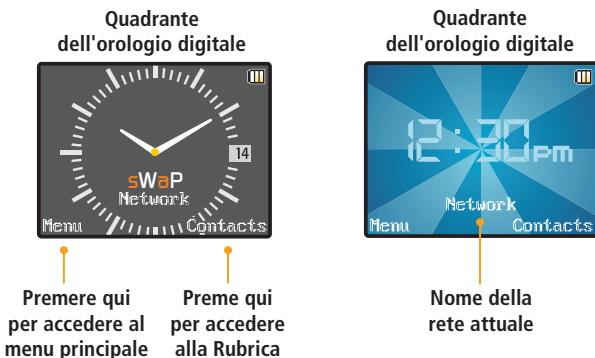

Il quadrante prescelto vedrà la sovrapposizione del nome della rete corrente e delle opzioni selezionabili (negli angoli inferiori), oltre a numerose icone di stato:

- Livello di segnale (da 0 a 4 barre)
- Stato di carica della batteria
- Chiamata non risposta
- Messaggi SMS ricevuti
- Messaggi MMS ricevuti
- Connessione dati GPRS disponibile
- Cuffie collegate
- Blocco automatico della tastiera disattivato
- Blocco automatico della tastiera attivato
- Funzione Bluetooth abilitata
- Sveglia impostata
- Profilo utente impostato esclusivamente su suoneria
- Profilo utente impostato su vibrazione seguita da suoneria
- Profilo utente impostato su vibrazione e suoneria
- Profilo utente impostato esclusivamente su vibrazione
- Cronometro in funzione

Dal quadrante dell'orologio è possibile accedere al **Menu**, visualizzare la **Rubrica** o effettuare una chiamata (premere e tenere premuto su un punto qualsiasi). Vedere anche Impostazioni telefono > Funzione Swipe.

Mappa menu

Premere il pulsante **Menu** (oppure premere il pulsante inferiore), quindi scegliere una delle sei icone presenti:

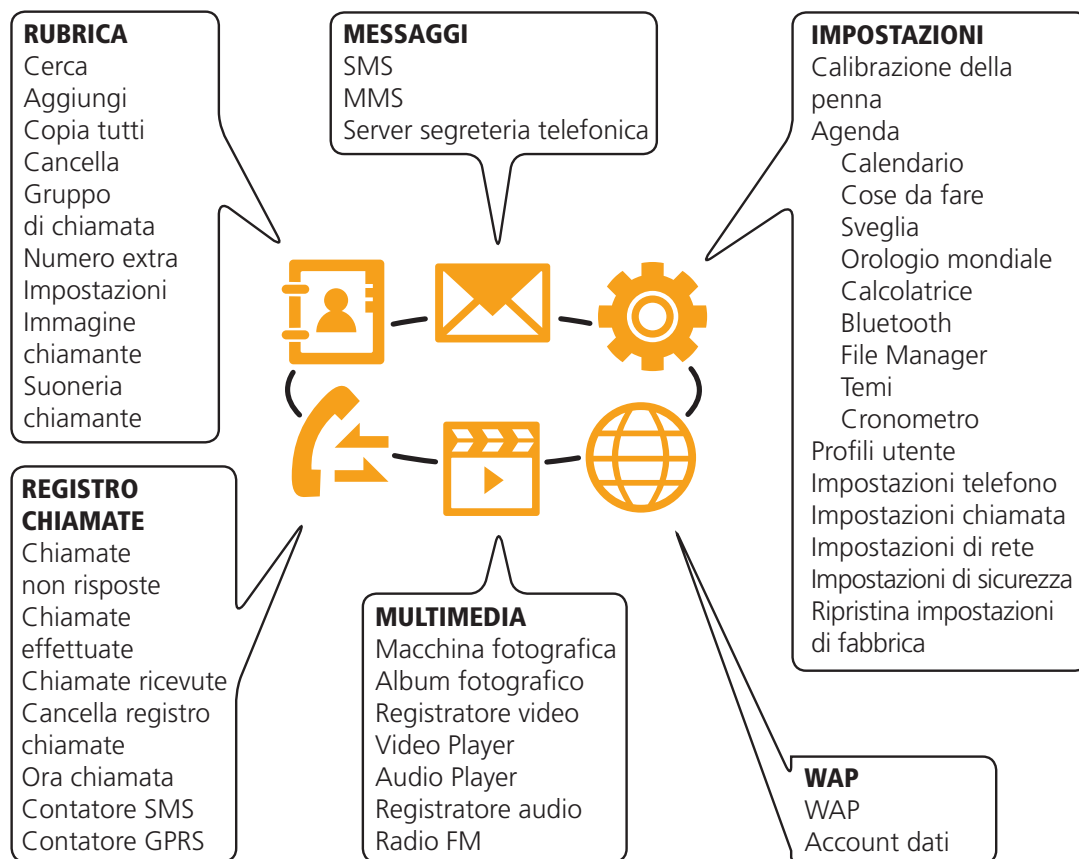

Premere il pulsante superiore per uscire dal menu e tornare al quadrante dell'orologio.

Effettuare una chiamata

1 Dal quadrante dell'orologio, premere e tenere premuto lo schermo per due secondi per visualizzare la pagina di digitazione del numero:



2 Premere il numero telefonico, quindi premere **☎**. In alternativa, premere **☎** per accedere alla Rubrica.

Per vedere le chiamate precedentemente effettuate, premere **☎** quando non sono inseriti numeri.

Rispondere a una chiamata

- Quando suona la suoneria del telefono, premere **Rispondi** nell'angolo in basso a sinistra dello schermo oppure premere il pulsante inferiore. In alternativa, per rifiutare la chiamata, premere **Rifiuta** nell'angolo in basso a sinistra.

Attivazione vocale

- Dal quadrante dell'orologio, premere e tenere premuto il pulsante inferiore, quindi dire "CALL xyz" oppure "FIND xyz", dove xyz è un contatto.

Terminare una chiamata

- Premere il pulsante superiore oppure premere **Opzione** nell'angolo in basso a sinistra, quindi premere **Fine**.

Opzioni nel corso di una chiamata

Nel corso di una chiamata si può accedere a diverse funzioni premendo **Opzione**:

- **Attesa** - mettere una chiamata in attesa*
 - **Fine** - terminare la chiamata attuale
 - **Controllo volume** - regolare il volume delle casse
 - **Rubrica** - accedere alla Rubrica
 - **Nuova chiamata** - digitare un nuovo numero*
 - **Messaggio** - accedere ai messaggi
 - **Registratore audio** - registrare la chiamata
 - **Muto** - spegnere il microfono
 - **DTMF** - attivare/disattivare il suono dei pulsanti della tastiera
 - **Collega auricolare Bluetooth perso** - tentare di riconnettersi con le cuffie
- Nella schermata della chiamata, è anche possibile:
- Premere **☎** per visualizzare nuovamente la tastiera numerica.
 - Premere **H-Free** per attivare il vivavoce.
 - Premere **H-Held** per tornare in modalità telefono.
- * È necessario il supporto di rete.

Registro chiamate

Lo sWaP watch mantiene un registro di tutte le chiamate in entrata, in uscita e non risposte, oltre a dati sulla quantità di messaggi di testo e sull'uso di dati. Queste informazioni possono essere usate per effettuare chiamate, salvare i numeri nella Rubrica e/o tenere traccia dei prezzi delle chiamate.

1 Dal quadrante dell'orologio, premere **Menu** oppure premere il pulsante inferiore.

2 Premere **☎** (due volte, se necessario) per visualizzare l'opzione **Storico chiamate**:

- Chiamate non risposte
- Chiamate effettuate
- Chiamate ricevute
- Cancella registro chiamate
- Ora chiamata
- Contatore SMS
- Contatore GPRS

Selezionare l'articolo richiesto per visualizzare una lista di opzioni o dettagli correlati.

Utilizzo di auricolari con fili

Gli auricolari e il microfono in dotazione possono essere utilizzati per ascoltare musica/video/radio FM, oltre che per fare e ricevere chiamate.

- 1 Spostare/aprire il coperchio protettivo dalla porta USB.
- 2 Inserire la spina ad angolo retto delle cuffie nella presa USB.

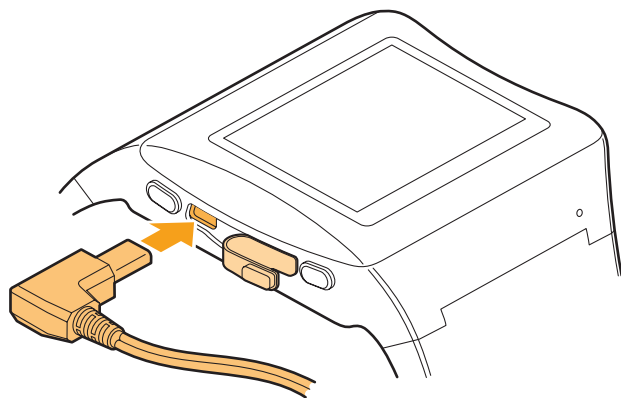

Il piccolo pulsante sul microfono può essere usato per rispondere* e per chiudere le chiamate.

- * All'interno del profilo **Cuffie** se l'opzione **Modalità di risposta** è impostata su **Auto**, le chiamate verranno risposte immediatamente: questa opzione è modificabile. Vedere la sezione [Impostazioni](#) per maggiori dettagli.

Utilizzo dell'auricolare Bluetooth

L'auricolare Bluetooth in dotazione consente di ascoltare e parlare discretamente senza bisogno di cavi. Vedere anche la sezione [Impostazioni](#) per ulteriori informazioni sul Bluetooth.

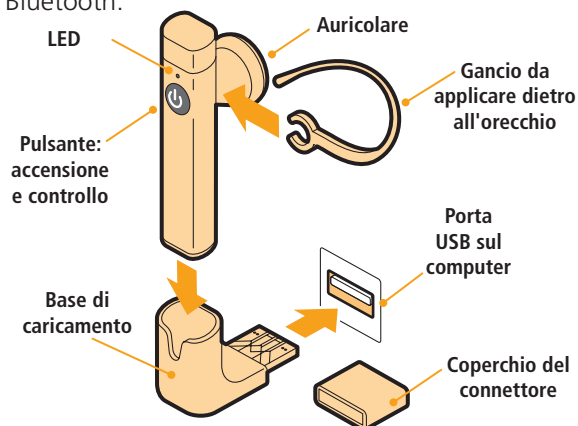

Caricare l'auricolare

Caricare l'auricolare da una porta USB standard. Per la carica completa sono necessarie due ore. L'indicatore è di colore rosso quando è in corso il caricamento, e si spegne al completamento.

Accendere e spegnere l'auricolare

Premere e tenere premuto il pulsante fino a quando l'indicatore risponde. Quando si **accende** verranno visualizzati quattro **flash** blu. Quando si **spegne** verranno visualizzati quattro **flash** rossi. Quando è acceso, l'indicatore mostrerà un flash blu ogni tre secondi (se non è collegato) oppure ogni dodici secondi quando è collegato allo sWaP watch. Una volta collegati, i due dispositivi si ritrovano sempre.

Collegamento dello sWaP e dell'auricolare

Prima di poterli usare insieme è necessario collegarli. Questo processo deve essere fatto una sola volta.

- 1 Accertarsi che l'auricolare sia inizialmente spento. Premere e tenere premuto il pulsante per circa otto secondi (ignorare i flash blu iniziali) fino a quando l'indicatore mostra flash rossi e blu, quindi rilasciare.
- 2 Sullo sWaP watch, dal quadrante dell'orologio, premere **Menu** oppure premere il pulsante inferiore.
- 3 Premere  (due volte, se necessario).
- 4 Premere **Agenda**, scorrere verso il basso quindi premere **Bluetooth**.
- 5 Premere **Ricerca dispositivo Bluetooth**. Se richiesto, premere **Sì** per accendere il Bluetooth.
Lo sWaP watch dovrebbe trovarlo, a condizione che il dispositivo si trovi entro il suo raggio di azione (entro dieci metri), e mostrarne automaticamente il nome: **sWaP**, nella pagina Dispositivi trovati.
- 6 Premere **Collega**. Sarà richiesto l'inserimento di un passcode.
- 7 Premere **0000** e premere **OK**.
- 8 Quando richiesto, premere **Sì**.
L'auricolare e lo sWaP watch sono ora collegati.

Passare da sWaP ad auricolare

Nel corso di una chiamata è possibile passare dall'auricolare alle casse dello sWaP watch.

- Premere **Opzione** quindi premere **Modifica percorso vocale Bluetooth**. Eseguire la stessa procedura per tornare al dispositivo precedente.

Rispondere e terminare una chiamata

Quando si riceve una chiamata, l'auricolare suona (così come lo sWaP watch). Si può usare il pulsante dell'auricolare per controllare le chiamate:

- Per rispondere: premere e rilasciare il pulsante.
- Per chiudere una chiamata: premere e rilasciare il pulsante.
- Per richiamare l'ultimo numero chiamato: premere e rilasciare il pulsante dell'auricolare due volte.

Scollegare sWaP e auricolare

Quando non si desidera più usarli insieme è possibile scollegarli.

- 1 Dal quadrante dell'orologio, premere **Menu** oppure premere il pulsante inferiore.
- 2 Premere  (due volte, se necessario).
- 3 Premere **Agenda**, scorrere verso il basso quindi premere **Bluetooth**.
- 4 Premere **Miei dispositivi** quindi premere **sWaP**.
- 5 Premere **Cancella** quindi premere **Sì** per eliminare il collegamento.

Rubrica (Contatti)

La Rubrica è il luogo in cui vengono conservati tutte le informazioni di contatto per un accesso rapido e per le chiamate rapide.

Sono due i modi principali per accedere alla Rubrica (Contatti):

- Dal quadrante dell'orologio, premere **Rubrica**.
Verrà visualizzata la lista di schede di contatti della Rubrica. oppure
- Dal quadrante dell'orologio, premere **Menu** oppure premere il pulsante inferiore. Quindi premere  (due volte, se necessario).

Verrà visualizzato il menu principale della Rubrica.

Nota: quando si aggiungono nuovi contatti, per migliori risultati con l'attivazione vocale, archiviare tutti i nomi dei contatti con la prima lettera maiuscola seguita da lettere minuscole.

Aggiunta di un nuovo contatto

Per aggiungere una nuova scheda, entrare nella Rubrica attraverso il Menu:

- 1 Dal quadrante dell'orologio, premere **Menu** oppure premere il pulsante inferiore.
- 2 Premere  (due volte, se necessario).
- 3 Premere **Aggiungi**.
- 4 Scegliere dove salvare il contatto: Premere **A SIM** oppure **Al telefono**. Quest'ultimo usa la memoria dello sWaP watch e consente il salvataggio di maggiori dettagli.
- 5 Usare i campi di informazioni etichettate per inserire le informazioni rilevanti sul contatto. Vedere la nota alla sinistra.

Per i contatti archiviati all'interno della memoria sWaP watch, è possibile associare un'immagine e/o una suoneria particolare ad ogni persona. Inoltre è possibile inserire i contatti in gruppi, come Amici, Famiglia, Lavoro, ecc. Queste opzioni si trovano in fondo alla lista dei campi di informazioni.

Copia contatti

Si possono copiare tutti i contatti dalla scheda SIM alla memoria dello sWaP watch e viceversa.

- 1 Dal quadrante dell'orologio, premere **Menu** oppure premere il pulsante inferiore.
- 2 Premere  (due volte, se necessario).
- 3 Premere **Copia tutti**.
- 4 Premere **Da SIM** oppure **Da Telefono** a seconda delle necessità.

Importare contatti da un altro telefono

Il modo più semplice per importare i contatti è utilizzare la scheda SIM come intermediario.

- 1 Inserire la scheda SIM nell'altro telefono.
- 2 Copiare i contatti dalla memoria del telefono alla scheda SIM.
- 3 Inserire la scheda SIM nello sWaP watch.
- 4 Usare l'opzione **Copiatura schede** (vedi sopra) per trasferire i contatti alla memoria dello sWaP watch.



Trova contatti

Vi sono due modi per trovare i contatti: scorrendo la lista di contatti, oppure inserendo una o più lettere del nome per fare una ricerca.

Per trovare un contatto scorrendo la lista di contatti:

- 1 Dal quadrante dell'orologio, premere **Rubrica**.
- 2 Premere sulle frecce su e giù per scorrere la lista.
- 3 Quando la scheda ricercata viene evidenziata, premere  per eseguire la chiamata, oppure premere **Opzione** per inviare un messaggio o modificare il contatto.

Per trovare il contatto con una ricerca:

- 1 Dal quadrante dell'orologio, premere **Menu** oppure premere il pulsante inferiore.
- 2 Premere  (due volte, se necessario).
- 3 Premere **Cerca**.
- 4 Inserire una o più lettere del nome, quindi premere **Fatto**.
- 5 Quando il contatto ricercato viene evidenziato, premere  per eseguire la chiamata, oppure premere **Opzione** per inviare un messaggio o modificare il contatto.

Altre opzioni della Rubrica

Con la Rubrica si possono fare molte altre cose. Eccone alcuni esempi:

- **Attivazione vocale:** Dal quadrante dell'orologio, premere e tenere premuto il pulsante inferiore, quindi dire "CALL xyz" oppure "FIND xyz", dove xyz è un contatto.
- Inviare SMS o MMS a un contatto partendo dalla Rubrica. Accedere alla Rubrica attraverso i Contatti (Opzione: Inviare SMS o Inviare MMS).
- Copiare un contatto, quindi modificare la copia per semplificare la creazione di contatti simili. Accedere alla Rubrica attraverso i Contatti (opzione: Copiare)
- Modificare le caratteristiche del gruppo di chiamata o creare nuovi gruppi di chiamata in cui raccogliere i contatti. Questi gruppi sono particolarmente utili quando è necessario inviare regolarmente messaggi a più di una persona. Entrare nella Rubrica attraverso il menu (opzione: Gruppo di chiamata).
- Cancellare i contatti individualmente o svuotare tutta la SIM card o la memoria dello sWaP watch. Entrare nella Rubrica attraverso il menu (opzione: Cancella).
- Controllare lo spazio di memoria disponibile. Entrare nella Rubrica attraverso il menu (opzione: Impostazioni > Stato di memoria).
- Scegliere la memoria in cui archiviare i contatti: SIM o Telefono. Entrare nella Rubrica attraverso il menu (opzione: Impostazioni > Archiviazione preferita).
- Creare una vCard contenente i dettagli del proprio contatto da inviare semplicemente alle altre persone, anziché usare un biglietto da visita elettronico. La vCard può essere spedita tramite SMS o MMS, con Bluetooth o come file scaricabile su un computer attraverso il cavo USB. Entrare nella Rubrica attraverso il menu (opzione: Impostazioni > Mia vCard).

Messaggi

Lo sWAP watch consente all'utente di stare in contatto con tutti usando due diversi tipi di messaggi. SMS è il metodo supportato da tutti i telefoni cellulari, che consente l'invio e la ricezione di testo più alcuni allegati di piccole dimensioni. MMS è il formato più recente, che consente di inviare e ricevere foto, video clip e registrazioni audio di grandi dimensioni, oltre al testo.

Quando arriva un messaggio, lo sWAP watch avverte l'utente e visualizza il numero del mittente* o il nome del mittente, se è presente in Rubrica. Il quadrante dell'orologio mostra anche l'icona ✉ fino a quando il messaggio verrà letto.

- Premere **Leggere** per andare immediatamente al messaggio.
oppure
- Dal quadrante dell'orologio, premere **Menu** oppure premere il pulsante inferiore. Premere ✉ (due volte, se necessario). Quindi premere **SMS** oppure **MMS** quindi premere **Ricevuti**.

* Soggetto a disponibilità.

Scrivere un messaggio SMS

- 1 Dal quadrante dell'orologio, premere **Menu** oppure premere il pulsante inferiore.
- 2 Premere ✉ (due volte, se necessario).
- 3 Premere **SMS**, quindi **Scrivi messaggio**.
- 4 Scrivere il messaggio premendo i tasti oppure comporre il messaggio con lo stylus nella pagina editor:

Area di visualizzazione del messaggio:
è possibile utilizzare lo stylus per
inserire caratteri in quest'area

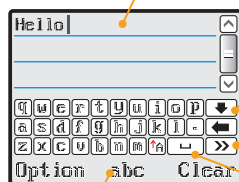

Mostra/
nascondi
punteggiatura

Mostra altri
caratteri

Barra spaziatrice

Passa da caratteri maiuscoli
a caratteri minuscoli
a caratteri numerici

- 5 Inoltre, è possibile aggiungere altri elementi. Premere **Opzione**:

- **Usa modello** per aggiungere rapidamente una frase standard al messaggio.
- **Inserisci oggetto** per aggiungere piccole immagini, animazioni o melodie.
- **Formato testo** per cambiare dimensioni, stile e allineamento dei caratteri.
- **Inserire numero PHB** oppure **Nome** per aggiungere dati dalla Rubrica.
- **Inserire segnalibro** per aggiungere indirizzi internet archiviati nel browser WAP.

Nota: non tutti i telefoni cellulari sono in grado di visualizzare o riprodurre allegati multimediali o di mostrare la formattazione del testo.

- 6 Quando il messaggio è completo, premere **Opzione** quindi premere **Fatto**.

A questo punto è possibile scegliere come inviare e/o salvare il messaggio: può, infatti, essere inviato a una persona, a una lista di persone, a uno dei gruppi, oppure è possibile semplicemente salvare il messaggio per un momento futuro.

- 7 Premere l'opzione invia/salva richiesta e inserire il numero di telefono (oppure premere **Cerca** per trovare una scheda della Rubrica) oppure scegliere un gruppo di destinatari.

- 8 Premere **OK** per inviare/salvare il messaggio.

Se si sceglie di salvare il messaggio, questo verrà archiviato nella casella **Inviati**, a cui si può accedere dal menu Messaggi principale.

Leggere un messaggio SMS

- 1 Dal quadrante dell'orologio, premere **Menu** oppure premere il pulsante inferiore.
- 2 Premere  (due volte, se necessario).
- 3 Premere **SMS**, quindi premere **Ricevuti**. Verrà visualizzata la lista di messaggi ricevuti, ciascuno elencato con il numero di telefono o il nome (se presente nella Rubrica) del mittente.

L'icona a forma di busta prefissata verrà visualizzata chiusa per i messaggi non letti, oppure aperta per i messaggi precedentemente visualizzati.

- 4 Premere sul messaggio desiderato per aprirlo.
- 5 Premere **Opzione** per visualizzare la gamma di azioni disponibili:
 - **Rispondi** consente di comporre e inviare una risposta al messaggio originale.
 - **Modifica** consente di modificare il messaggio, quindi di inviarlo a uno o più destinatari.
 - **Inoltra** consente di inviare il messaggio a uno o più nuovi destinatari senza modificarlo.
 - **Cancella** e **Cancella tutto** consente di mantenere in ordine la cartella Ricevuti.
 - **Copia a...**, **Sposta a...**, **Copia tutti** e **Sposta tutti** consentono di copiare o trasferire i messaggi da una memoria all'altra.
 - **Usa numero** e **Usa URL** sono particolarmente utili in presenza di numeri telefonici o indirizzi di siti web all'interno del messaggio originale. Queste opzioni consentono di usarli per fare chiamate, salvarli nella Rubrica o accedere al sito web, come appropriato.

Impostazioni dei messaggi SMS

- 1 Dal quadrante dell'orologio, premere **Menu** oppure premere il pulsante inferiore.
- 2 Premere  (due volte, se necessario).
- 3 Premere **SMS**, quindi premere **Impostazioni messaggi**.
 - **Impostazioni del profilo** indica importanti criteri di consegna dei messaggi per una o più reti.
 - **Impostazioni di report** consente di richiedere una notifica di consegna quando i messaggi sono ricevuti dai destinatari. Percorso di risposta è un'opzione di rete normalmente non necessaria.
 - **Stato della memoria** mostra lo spazio rimanente per i messaggi nella memoria.
 - **Archiviazione preferita** consente di scegliere la memoria da utilizzare.
 - **Pref. Bearer** consente di indicare la preferenza d'uso di GSM o GPRS (servizio dati che può essere soggetto a costi aggiuntivi) per trasferire i messaggi. Si può scegliere di utilizzare esclusivamente GSM.

Messaggi MMS

I messaggi MMS sono strutturati in modo simile alle presentazioni di diapositive. Ogni messaggio è composto da una o più diapositive, e ogni diapositiva può contenere testo, un'immagine, un file audio, un video clip, un allegato in file o una combinazione di questi. Quando il messaggio viene riprodotto, vengono visualizzati ogni diapositiva e il suo contenuto in ordine. Come opzione, è possibile regolare la tempistica delle diapositive, ad esempio per mantenere un'immagine visualizzata fino alla fine della musica.

Nota: i messaggi MMS necessitano di una connessione GPRS all'interno del contratto di fornitura di servizi. Inoltre, è importante notare che non tutti i telefoni cellulari sono in grado di ricevere o visualizzare i messaggi MMS.

Inoltre, è necessario scegliere le impostazioni iniziali corrette adeguate alla rete. Vedere **Configurazione connessione MMS** al termine di questa sezione MMS.

Scrivere un messaggio MMS

- 1 Dal quadrante dell'orologio, premere **Menu** oppure premere il pulsante inferiore.
- 2 Premere  (due volte, se necessario).
- 3 Premere **MMS**, quindi premere **Scrivi messaggio**. Viene visualizzata una serie di campi in bianco. Ognuno ha una funzione diversa:
1-A; **2-Cc** (copia conforme); **3-Bcc** (copia nascosta); **4-Oggetto**; **5-Modifica contenuto**
Premere sul campo che si desidera utilizzare, quindi premere **Modifica**.
Per i campi **1**, **2** e **3** è possibile inserire qualunque numero di numeri di telefono e/o indirizzi e-mail.
Campo **4** è l'Oggetto del messaggio, e richiama il text editor standard.
Campo **5** è il punto in cui si crea e si definisce il contenuto. Premendo **Modifica contenuto** per il campo 5 per la prima volta, compare il text editor per la prima diapositiva.
- 4 Inserire/Modificare il testo, quindi premere **Opzione**.
Per aggiungere un articolo alla diapositiva attuale, premere **Aggiungi immagine**, **Aggiungi audio**, **Aggiungi video** oppure **Aggiungi allegato**.

In ogni caso, premere **Telefono** oppure **Memory Card** per scegliere dove posizionare l'articolo. Le applicazioni sWaP watch utilizzano l'archiviazione nel **Telefono** come standard, tuttavia è possibile modificare questa opzione all'interno di ogni applicazione (la memory card dispone di una capacità superiore).

A questo punto si vedranno le cartelle che si trovano nell'area di archiviazione prescelta, per es. Immagini, Audio, Foto, Video, ecc.

Premere sul nome della cartella appropriata per visualizzarne i contenuti. Premere sull'articolo richiesto per aggiungerlo alla diapositiva.

- 5 Per ogni tipo di articolo, ripetere il passo 4. Ricordare che si può avere un solo tipo di articolo per ogni diapositiva. Aggiungendo una seconda immagine a una diapositiva, quest'ultima sostituirà la prima.
- 6 Se necessario, aggiungere una o più altre diapositive per ospitare diversi articoli dello stesso tipo. Dal text editor, premere **Opzione** quindi premere **Aggiungi diapositiva prima** oppure **Aggiungi diapositiva dopo**. A questo punto comparirà il text editor vuoto per la nuova diapositiva. Non è necessario aggiungere testo a ogni diapositiva. Ripetere i passi 4 e 5 per completare la nuova diapositiva.
- 7 Per spostarsi fra le diapositive, premere **Opzione** quindi premere **Diapositiva precedente** oppure **Diapositiva successiva**, come appropriato.
- 8 Una volta completate le diapositive, è possibile vedere in quale modo saranno visualizzate. Premere **Opzione** quindi premere **Anteprima**. Se necessario, è possibile modificare la temporizzazione. Premere **Opzione** quindi premere **Temporizzazione diapositive**. Usare l'editor per modificare il tempo (in secondi) di visualizzazione di ogni diapositiva.
- 9 Una volta completato il messaggio, premere **Opzione** quindi premere **Fatto**. A questo punto si vedrà il gruppo iniziale di campi in cui inserire i destinatari.
Se non è stato già fatto, inserire i numeri di telefono e/o gli indirizzi e-mail dei destinatari, quindi premere **Fatto**.

10 Ora è possibile scegliere **Solo invio**, **Salva e invia** oppure **Salva in bozze**.

Se non sono stati aggiunti destinatari, la sola opzione sarà **Salva in bozze**.

Leggere un messaggio MMS

- 1 Dal quadrante dell'orologio, premere **Menu** oppure premere il pulsante inferiore.
- 2 Premere  (due volte, se necessario).
- 3 Premere **MMS**, quindi premere **Ricevuti**. Verrà visualizzata la lista di messaggi MMS ricevuti, ciascuno elencato con il numero di telefono o il nome (se presente nella Rubrica) del mittente.
L'icona a forma di busta prefissata verrà visualizzata chiusa per i messaggi non letti, oppure aperta per i messaggi precedentemente visualizzati.
- 4 Premere sul messaggio desiderato per aprirlo.
- 5 Premere **Opzione** per visualizzare la gamma di azioni disponibili:
 - **Rispondi** consente di comporre e inviare una risposta al messaggio originale.
 - **Rispondere con un SMS** consente di contattare il mittente via SMS.
 - **Rispondi a tutti** consente di inviare una risposta al mittente e ai destinatari iniziali.
 - **Inoltra** consente di inviare il messaggio a uno o più nuovi destinatari senza modificarlo.
 - **Cancella** e **Cancella tutto** consente di mantenere in ordine la cartella Ricevuti.
 - **Proprietà** consente di visualizzare l'indirizzo, l'oggetto e le dimensioni del file del messaggio.
 - **Dettagli d'uso** consente di utilizzare i dettagli di indirizzo del messaggio.

Configurazione connessione MMS

Prima di poter usare gli MMS per la prima volta, è necessario accertarsi che le impostazioni per gli MMS siano corrette per la connessione di rete.

- 1 Dal quadrante dell'orologio, premere **Menu** oppure premere il pulsante inferiore.
- 2 Premere  (due volte, se necessario).
- 3 Premere **MMS**.
- 4 Premere **Impostazioni messaggi**.
- 5 Premere **Profilo server**.
- 6 Premere il fornitore di rete appropriato.
- 7 Premere **Attiva protocollo** quindi premere **Sì** per confermare.

Questo processo deve essere eseguito una sola volta, ora si è pronti per usare l'applicazione MMS.

Server segreteria telefonica

Questa opzione consente di configurare il numero di telefono per il sistema di segreteria telefonica del provider del servizio di rete. Questi dati spesso sono impostati automaticamente dalla scheda SIM.

- 1 Dal quadrante dell'orologio, premere **Menu** oppure premere il pulsante inferiore.
- 2 Premere  (due volte, se necessario).
- 3 Premere **Server segreteria telefonica**.
- 4 Premere su un contatto e premere **Modifica**.
- 5 Premere la scheda superiore, premere **Modifica** e inserire un nome per la rete/il server.
- 6 Premere **Opzione** e premere **Fatto**.
- 7 Premere la scheda inferiore e inserire un numero valido per il server di segreteria telefonica, come suggerito dal fornitore del servizio. Premere **Opzione** e premere **Fatto**.

Ascoltare i messaggi in segreteria

- 1 Premere **Server segreteria telefonica**.
- 2 Inserire il nome del server appropriato.
- 3 Premere **Connetti a segreteria**.

Multimedia

Lo sWaP watch è un dispositivo multimediale completo, in grado di gestire video e musica nello stesso modo in cui gestisce le chiamate.

Lo sWaP utilizza al meglio la videocamera integrata ad alta risoluzione, che funziona sia come videocamera che come macchina fotografica.

Le funzionalità multimediali comprendono:

- Macchina fotografica e album fotografico
- Videocamera e video player
- Audio Player
- Registratore audio
- Radio FM

Macchina fotografica

Consente di scattare fotografie di alta qualità che possono essere salvate sullo sWaP watch oppure trasferite su altri dispositivi.

- 1 Dal quadrante dell'orologio, premere **Menu** oppure premere il pulsante inferiore.
- 2 Premere  (due volte, se necessario).
- 3 Premere **Macchina fotografica**. Verrà visualizzato il mirino della macchina fotografica:

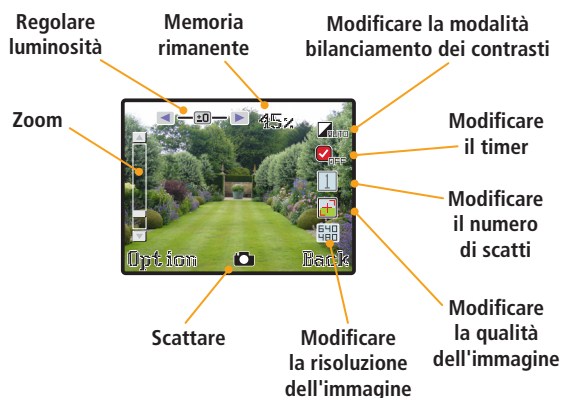

La lente della macchina fotografica si trova in alto a destra dello sWaP watch. Accertarsi di avere una visuale chiara del soggetto che si desidera fotografare.

Per scattare una foto è possibile:

- Premere  sullo schermo, oppure
- Premere il pulsante inferiore.

Lo schermo mostrerà l'immagine fotografata e chiederà se si desidera salvarla. Premere **Salva** oppure **Annulla**. Selezionando Salva, l'immagine verrà salvata nella sede di memoria prescelta, il Telefono o la Memory Card.

Per modificare le impostazioni della videocamera, premere sulle icone sullo schermo, oppure premere **Opzione** per visualizzare il menu.

Oltre alle impostazioni già disponibili come icone nel mirino, il menu Opzioni fornisce le seguenti impostazioni:

- **Album** porta direttamente all'Album Fotografico in modo da poter vedere tutte le fotografie salvate.
- **Impostazioni macchina fotografica > Shutter Sound** consente di modificare il suono prodotto quando si scatta una foto.
- **Modalità scena** consente di scegliere fra le modalità **Notte** oppure **Auto**.
- **Aggiungi cornice** consente di scegliere una cornice per le immagini, che sarà poi sovrapposta all'immagine finale.
- **Archiviazione** consente di scegliere dove salvare le fotografie: nel Telefono o nella Memory Card.

Album fotografico

Consente di visualizzare, organizzare e fare diverse cose con le foto, come inviarle ad amici o usarle come sfondo sullo sWaP watch.

- 1 Dal quadrante dell'orologio, premere **Menu** oppure premere il pulsante inferiore.
- 2 Premere  (due volte, se necessario).
- 3 Premere **Album fotografico**. Le foto verranno visualizzate, o come lista (in cui verranno visualizzate immagine in anteprima, nome del file, data e dimensioni per ciascuna), oppure come matrice delle immagini in anteprima.
- 4 Per vedere le opzioni per una foto, premere due volte su una foto, oppure premere una volta su una foto quindi premere **Opzione**.

Il menu mostrerà diverse opzioni:

- **Visualizza** visualizza la foto selezionata. Si possono quindi premere le frecce a sinistra e a destra per spostarsi fra le foto.
- **Cerca stile** consente di spostarsi fra lista e visualizzazione matrice delle foto.
- **Inoltra** consente di assegnare la foto selezionata in uso nello sWaP watch (come sfondo, screensaver o immagine di accensione/spegnimento), come immagine per un contatto nella Rubrica oppure inviare la foto a qualcuno via MMS o con Bluetooth. Quest'ultima opzione guiderà l'utente nel processo di ricerca e di collegamento con un dispositivo Bluetooth nelle vicinanze.
- **Rinomina** consente di modificare il nome standard del file.
- **Cancella e Cancella tutti i file** consente di eliminare le foto indesiderate.
- **Ordina** consente di elencare le foto in ordine per nome, tipo, ora o dimensioni.
- **Archiviazione** consente di selezionare quale area di memoria visualizzare: Telefono o Memory card.

Registratore video

Utilizza la videocamera integrata per catturare le immagini in movimento e i suoni nella forma di videoclip (formato.AVI) che può essere inviato agli amici o trasferito a un computer.

- 1 Dal quadrante dell'orologio, premere **Menu** oppure premere il pulsante inferiore.
- 2 Premere  (due volte, se necessario).
- 3 Premere **Registratore video**. Verrà visualizzato il mirino della macchina fotografica:

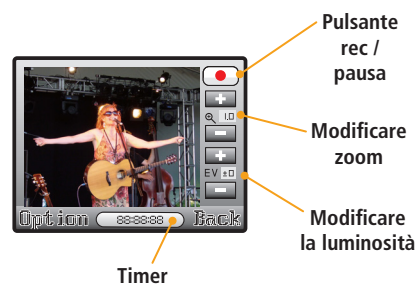

La lente della macchina fotografica si trova in alto a destra dello sWaP watch. Accertarsi di avere una visuale chiara del soggetto che si desidera fotografare.

Per avviare la registrazione: premere 

Lo schermo visualizzerà l'immagine video come viene registrata.

Per mettere in pausa la registrazione, premere  oppure **Stop**.

Il video ripreso viene salvato automaticamente nella sede di memoria attualmente prescelta, il Telefono o la Memory Card.

Per visualizzare le registrazioni video:

- 1 Premere **Opzione** quindi premere **A Player**. I videoclip sono elencati con nomi numerici, oltre che con la data e le dimensioni.
- 2 Premere sul nome del videoclip richiesto, quindi premere **Play**.

Opzioni per la video camera

Per modificare le impostazioni, all'interno della schermata del mirino della videocamera, premere **Opzione** per visualizzare il menu:

- **A Player** porta direttamente al Video Player in modo da poter vedere tutti i filmati salvati.
- **Impostazioni camcorder** consente di modificare impostazioni come il bilanciamento dei bianchi, la luminosità (EV) e la modalità notturna.
- **Impostazioni video** consente di selezionare la qualità video: Bassa, Normale o Alta. Quest'ultima utilizza uno spazio maggiore di memoria.
- **Impostazioni effetti** consente di applicare un effetto speciale a un video o a un'immagine, come una scala di grigi, varie tinte seppia o inversione colori.
- **Archiviazione** consente di scegliere dove salvare i video: nel Telefono o nella Memory Card.
- **Ripristina impostazioni predefinite** riporta tutte le impostazioni della videocamera a quelle predefinite.

Video Player

- 1 Dal quadrante dell'orologio, premere **Menu** oppure premere il pulsante inferiore.
- 2 Premere  (due volte, se necessario).
- 3 Premere **Video Player**. Verrà visualizzata una lista di video.
- 4 Premere due volte sul nome di un video, oppure premere solo una volta, quindi premere **Opzione**.

Il menu mostrerà diverse opzioni:

- **Play** mostra lo schermo del lettore:

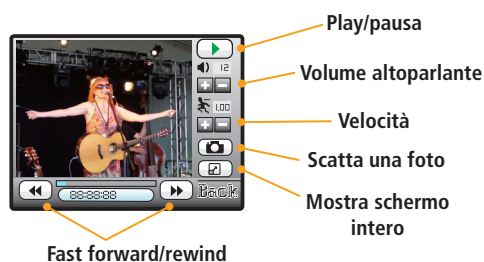

- **Inoltra** consente di inviare il video a qualcuno via MMS oppure tramite Bluetooth. Quest'ultima opzione guiderà l'utente nel processo di ricerca e di collegamento con un dispositivo Bluetooth nelle vicinanze.
- **Rinomina** consente di modificare il nome standard del file.
- **Cancella** e **Cancella tutti i file** consente di eliminare i video indesiderati.
- **Ordina** consente di definire l'ordine di elencazione dei videoclip.
- **Impostazioni Bluetooth** consente di scegliere le cuffie Bluetooth e di direzionare il segnale audio a quelle cuffie.
- **Archiviazione** consente di selezionare quale area di memoria visualizzare: Telefono o Memory card.

Audio Player

L'audio player consente di ascoltare musica in formato MP3 o podcast ovunque ci si trovi. L'audio player può riprodurre anche file.WAV and.M4A.

- 1 Dal quadrante dell'orologio, premere **Menu** oppure premere il pulsante inferiore.
- 2 Premere  (due volte, se necessario).
- 3 Premere **Audio Player**. Verrà visualizzata la schermata di riproduzione:



Selezionare e avviare una traccia

- 1 Premere **Lista** quindi premere il nome della traccia.
- 2 Premere **Play** per avviare la riproduzione.

Ora è possibile utilizzare i comandi presenti nella parte inferiore dello schermo.

Premere  per accedere al menu delle impostazioni di riproduzione.

Se si riceve (o si effettua) una chiamata mentre si sta ascoltando una traccia, la riproduzione verrà automaticamente interrotta. Se è abilitata l'opzione Musica in sottofondo, la riproduzione riprenderà automaticamente al termine della chiamata.

Collegare le cuffie con i cavi in dotazione per ascoltare la musica in stereo.

Inoltre è possibile utilizzare l'auricolare optional Bluetooth stereo (l'auricolare in dotazione è mono).

Aggiunta o trasferimento di file audio

Vi sono tre modi per aggiungere o trasferire i file audio:

- Utilizzare il cavo USB per collegarsi al computer. Vedere la sezione collegamento USB più avanti in questa guida per maggiori dettagli.

- Usare il Bluetooth per collegarsi a un altro dispositivo. Vedere la sezione Bluetooth più avanti in questa guida per maggiori dettagli.
- Usare gli MMS per inviare/ricevere allegati file audio. Vedere la sezione messaggi MMS più indietro in questa guida per maggiori dettagli.

Opzioni Audio player

All'interno della schermata dell'Audio player, premere **Lista** quindi premere **Opzione** per visualizzare il menu:

- **Dettagli** mostra informazioni sulla traccia selezionata.
- **Aggiungi ad allarmi** copia la traccia nella lista di suonerie. Vedere la sezione Impostazioni per maggiori dettagli su come usarla.
- **Aggiorna lista** da utilizzare quando le tracce sono state aggiunte o rimosse.
- **Impostazioni** contiene i seguenti articoli:

Aggiornamento automatico lista impostare su On per aggiornare automaticamente la lista di tracce in caso di cambiamenti.

Ripeti consente di riprodurre una traccia singola o l'intera raccolta continuamente.

Shuffle quando abilitato, riproduce le tracce in ordine casuale.

Esegui in sottofondo quando abilitato, continua a riprodurre le tracce anche quando si esce dall'audio player. La musica si interrompe automaticamente quando si effettua o si riceve una chiamata. Quando questa opzione è abilitata, la riproduzione della traccia riprenderà automaticamente.

Uscita stereo BT stabilisce se l'audio debba essere inviato a un dispositivo di cuffia stereo Bluetooth. Questa opzione può essere abilitata una volta scelto un dispositivo adatto utilizzando l'opzione descritta nel dettaglio di seguito.

Cuffie stereo BT consente di trovare/scegliere un dispositivo di cuffie stereo Bluetooth adatto per essere utilizzato con l'audio player.

Nota: l'auricolare mono Bluetooth in dotazione non può essere utilizzato per questo scopo.

Equalizzatore consente di regolare la risposta in frequenza audio adatta al tipo di traccia in riproduzione. Le opzioni comprendono: Rock, Party, Dance, Classica, ecc.

Registratore audio

Consente di registrare conversazioni personali o telefoniche (avvisare il chiamante prima di eseguire una registrazione) o di altri suoni d'ambiente.

- 1 Dal quadrante dell'orologio, premere **Menu** oppure premere il pulsante inferiore.
- 2 Premere  (due volte, se necessario).
- 3 Premere **Registratore audio**. Verrà visualizzata una lista di registrazioni esistenti.

Per avviare la registrazione: premere **Opzione** quindi premere **Registra**.

Per interrompere o fermare la registrazione; premere **Pausa** oppure **Stop**.

Appena si sceglie Stop, lo schermo visualizzerà il nome numerico assegnato alla registrazione nella schermata editor.

Come opzione, è possibile utilizzare l'editor per modificare il nome assegnato. Una volta completato, premere **Opzione** quindi premere **Salva**.

Il nuovo file sarà aggiunto alla lista nella schermata principale del registratore.

Opzioni del registratore audio

Dalla schermata della lista, premere **Opzione**:

- **Registra** per iniziare una nuova registrazione
- **Play** per avviare la scheda selezionata.
- **Accoda** per riprendere la registrazione al termine della registrazione selezionata.
- **Rinomina** per modificare il nome della registrazione selezionata.
- **Cancella** e **Cancella tutto** per mantenere la lista ordinata.

- **Impostazioni > Formato file** consente di scegliere fra il formato AMR e WAV. Il formato AMR è adatto alle registrazioni vocali, mentre il formato WAV è ampiamente supportato sui computer ed è quello da scegliere se si ha intenzione di trasferire le registrazioni.
- **Inoltra** consente di copiare la scheda per usarla come suoneria o di inviarla a qualcuno via MMS oppure tramite Bluetooth. Quest'ultima opzione guiderà l'utente nel processo di ricerca e di collegamento con un dispositivo Bluetooth nelle vicinanze.

Radio FM

Consente di ascoltare tutte le stazioni radio FM disponibili a livello locale. Il cuffie stereo devono essere utilizzate con il cavo srotolato, in quanto il cavo stesso costituisce l'antenna della radio.

- 1 Dal quadrante dell'orologio, premere **Menu** oppure premere il pulsante inferiore.
- 2 Premere  (due volte, se necessario).
- 3 Premere **Radio FM**. Verrà visualizzata la schermata Radio FM:

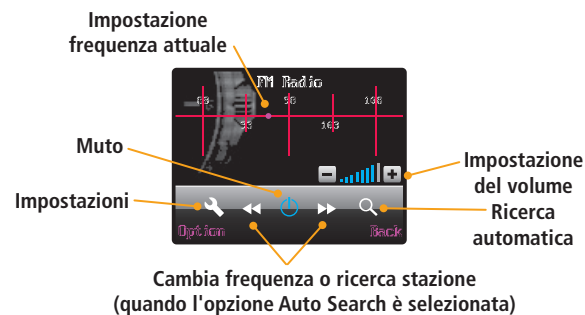

Trovare una stazione

Per eseguire la ricerca manuale, premere ◀ oppure ▶ per cambiare frequenza.

Per scegliere una frequenza, premere **Opzione** poi **Inserimento manuale**. Inserire la frequenza e premere **OK**.

Per eseguire la ricerca automatica, premere  quindi premere ◀ oppure ▶ per trovare la stazione radio successiva.

Per creare/usare una scheda di una lista di canali, premere **Opzione** poi **Lista canali**. Premere su una scheda esistente per selezionarne la frequenza oppure premere su una scheda vuota per aggiungere una nuova frequenza.

Impostazioni generali

Usare l'opzione + e - per regolare il volume oppure premere  per disabilitare/abilitare l'audio.

Premere  per accedere rapidamente al menu delle impostazioni.

Se l'opzione **Impostazioni > Esegui in sottofondo** è abilitata, l'emissione radio continuerà mentre si stanno usando altre applicazioni. Inoltre, l'audio verrà disabilitato durante le chiamate e verrà ripristinato automaticamente al completamento della chiamata.

WAP

L'applicazione WAP porta internet direttamente al polso dell'utente. Molti siti web sono ora ottimizzati per schermi compatti e questa applicazione consente di accedervi e di utilizzarli.

Nota: per usare il WAP è necessario disporre di una connessione dati GSM e/o di una connessione GPRS all'interno del contratto di fornitura del servizio. Inoltre, è necessario scegliere le impostazioni corrette adeguate alla rete. Vedere **Configurazione connessione WAP** al termine di questa sezione WAP.

1 Dal quadrante dell'orologio, premere **Menu** oppure premere il pulsante inferiore.

2 Premere  (due volte, se necessario).

3 Premere **WAP**. La schermata mostrerà le opzioni principali:

- **Homepage** porta sul web e ne è il punto di inizio.
- **Segnalibri** fornisce una lista di siti utilizzati regolarmente.
- **Pagine recenti** fornisce un accesso rapido alle pagine precedentemente visitate.
- **Inserisci indirizzo** consente di inserire un nuovo indirizzo web.
- **In arrivo di servizio** è il luogo in cui vengono archiviati i messaggi WAP Push in entrata.
- **Impostazioni** contiene i seguenti articoli:
 - Modifica profilo** seleziona la configurazione di rete da usare
 - Opzioni browser** imposta il periodo di timeout della pagina e definisce se le immagini debbano essere visualizzate.
 - Impostazioni messaggi di servizio** stabilisce se ricevere i messaggi WAP Push.
 - Svuota Cache** elimina tutti i dati delle pagine web archiviati in memoria.
 - Cancella Cookie** rimuove tutti i cookie (informazioni di identificazione depositate da alcuni siti web) archiviati in memoria.
 - Certificati di fiducia** archivia i dati sui codici di verifica utilizzati per distinguere i siti web affidabili.

Accesso ai siti WAP

Accedere alla lista di opzioni WAP principali, quindi usare una delle prime quattro opzioni:

- **Homepage** - il proprio portale sul web (generalmente un motore di ricerca, quale Yahoo, Google, ecc.).
- **Segnalibri** - siti web salvati da visite precedenti.
- **Pagine recenti** - cronologia dei siti web a cui si ha avuto accesso recentemente.
- **Inserisci indirizzo** - dove inserire un nuovo indirizzo di sito web.

Una volta scelto un sito web, lo sWaP watch tenterà di collegarsi usando una connessione GPRS o, in caso questa non funzioni, una connessione dati GSM. Se la prima non può essere usata, sarà richiesto il permesso di usare la seconda (la velocità di connessione GSM è inferiore a quella del GPRS).

Se lo sWaP watch continua a non riuscire a utilizzare il GPRS, potrebbe sussistere un problema di configurazione: vedere la configurazione di connessione WAP per maggiori dettagli.

Una volta eseguita la connessione, il sito web verrà trovato e visualizzato.

Nota: anche se è possibile accedere ai siti web normali, alcuni potrebbero non essere visualizzati correttamente in quanto progettati solo per schermi di dimensioni superiori. Molte organizzazioni offrono alternative WAP ottimizzate per gli schermi compatti.

All'interno di ogni pagina web, si sarà in grado di premere sui link (solitamente visualizzati in blu, con o senza sottolineatura). In alternativa, è possibile premere le caselle di testo per visualizzare l'editor sullo schermo e inserire caratteri alfanumerici.

Mentre si è online, altre due opzioni appaiono nella lista:

- **Aggiorna** ricarica la pagina corrente.
- **Imposta come Homepage** utilizza la pagina che si sta visualizzando come nuovo portale.
- **Salva immagine** consente di selezionare qualunque immagine visualizzata e di salvarla nella memoria.

Come precedentemente indicato, il modo più semplice per creare una nuova homepage è di visitare la pagina in questione, premere **Opzione** quindi premere **Imposta come Homepage**.

Inoltre è possibile apportare un cambiamento offline dalla lista di opzioni WAP principali premendo **Impostazioni**, quindi **Modifica profilo**, premere la scheda del fornitore di servizi, premere **Modifica profilo** quindi modificare la Homepage.

Configurazione connessione WAP

Per funzionare, il browser WAP necessita di una connessione dati con la rete. Può trattarsi di una connessione dati GPRS o GSM. Il contratto potrebbe non includere questi servizi: controllare presso il fornitore di rete.

Inoltre, è necessario accertarsi che siano selezionati i dati di connessione alla rete corretti:

- 1 Dalla lista di opzioni WAP principali, premere **Impostazioni** quindi premere **Modifica profilo**.
- 2 Trovare il nome del fornitore di servizi dalla lista di operatori e premerlo.
- 3 Premere **Attiva profilo** quindi premere **Sì**.

Se il fornitore di servizi non si trova nella lista, utilizzare un computer per accedere al sito web sWaP (<http://www.s-w-a-p.co.uk>). Andare alla pagina FAQ (domande frequenti). Scaricare la procedura per aggiungere nuove reti allo sWaP watch. Saranno necessarie inoltre le seguenti informazioni del fornitore di servizi:

- Numero da comporre per i dati GSM
- Nome utente e password per i dati GSM
- Indirizzo IP del DNS per i dati GSM
- Access Point Name (APN) GPRS
- Nome utente e password GPRS
- Tipo di autenticazione (per es. Normale)

Quando si è in possesso di questi dati, utilizzare le istruzioni di download per inserirle nelle posizioni appropriate all'interno dello sWaP watch.

Impostazioni

Per fare in modo che lo sWaP watch funzioni nel modo desiderato, la sezione Impostazioni principali contiene molte opzioni per modificarne l'aspetto e il funzionamento. La sezione Impostazioni comprende anche ulteriori applicazioni per l'uso quotidiano.

- 1 Dal quadrante dell'orologio, premere **Menu** oppure premere il pulsante inferiore.
- 2 Premere  (due volte, se necessario).
 - **Calibrazione della penna** consente di accertare che il touch screen reagisca accuratamente allo stylus.
 - **Agenda** contiene diverse utili applicazioni per l'uso quotidiano.
 - **Profili utente** consente di modificare tutte le caratteristiche di suoneria chiamata e messaggi in una sola volta, in modo adatto al posto in cui ci si trova.
 - **Impostazioni telefono** è dove si applicano le impostazioni di base del telefono, come data e ora, lingua, caratteristiche del display, ecc.
 - **Impostazioni chiamata** consente di eseguire le deviazioni di chiamata, i promemoria di chiamata, ecc.
 - **Impostazioni di rete** contiene numerose opzioni di connessione alla rete.
 - **Impostazioni di sicurezza** contiene opzioni come il blocco della SIM, il blocco automatico della tastiera, la modifica della password, ecc.
 - **Ripristina impostazioni di fabbrica** consente di riportare tutte le impostazioni alle configurazioni predefinite.

Calibrazione dello schermo

Di tanto in tanto, o in seguito a un ripristino completo delle impostazioni di fabbrica, potrebbe essere necessario calibrare lo schermo per ripristinarne l'accuratezza.

- 1 Dal quadrante dell'orologio, premere **Menu** oppure premere il pulsante inferiore.
- 2 Premere  (due volte, se necessario).
- 3 Premere **Calibrazione della penna**.

Verrà visualizzata la procedura guidata di calibrazione che guiderà l'utente nella procedura. Accertarsi di usare lo stylus in dotazione e visualizzare lo schermo esattamente come lo si visualizzerebbe nel funzionamento normale, mentre si confermano i touch point.

CONSIGLIO:

- Quando si preme sui touch point nel display, visualizzare lo schermo esattamente come lo si visualizzerebbe nel funzionamento normale.
- Per risultati migliori, eseguire la procedura due volte.
- Ripetere la procedura una volta al mese per mantenere l'accuratezza ad un livello ottimale.

Agenda

L'agenda contiene diverse utili applicazioni per l'uso quotidiano.

- 1 Dal quadrante dell'orologio, premere **Menu** oppure premere il pulsante inferiore.
- 2 Premere  (due volte, se necessario).
- 3 Premere **Agenda**. Verrà visualizzata la lista di applicazioni.
 - [Calendario](#)
 - [Cose da fare](#)
 - [Sveglia](#)
 - [Orologio mondiale](#)
 - [Calcolatrice](#)
 - [Bluetooth](#)
 - [File Manager](#)
 - [Temi](#)
 - [Cronometro](#)

Calendario

Questa applicazione assicura che non vengano più dimenticate date importanti.

- Accedere alla [Agenda](#) quindi premere **Calendario**.
Quando si apre il calendario si vedrà il mese attuale, e la data odierna sarà evidenziata.
Utilizzare i pulsanti sinistro e destro negli angoli in alto per spostarsi in avanti e indietro fra i mesi.
Per impostare un promemoria per il calendario
 - 1 Premere su un giorno quindi premere **Opzione**, oppure premere due volte su un giorno.
 - 2 Premere **Visualizza compiti**.
 - 3 Premere **Aggiungi**. Nella pagina delle modifiche, impostare l'ora (e modificare la data, se necessario).
 - 4 Evidenziare la Nota e premere **Modifica** per aggiungere una spiegazione. È possibile inserire un proprio testo e premere **Opzione** quindi **Salva** oppure, in alternativa, premere semplicemente **Opzione** quindi premere **Usa modello** per visualizzare le spiegazioni già pronte. Quando si preme su una spiegazione, questa verrà posizionata nell'editor, in modo che sia possibile modificarla, se necessario. Premere **Opzione** poi **Salva**.
 - 5 In alternativa, abilitare la sveglia e scegliere se si desidera che venga ripetuta: una volta, ogni giorno, in giorni particolari, ogni settimana o ogni mese.
L'opzione Giorni consente di includere/escludere particolari giorni della settimana. Quando un giorno viene compreso entro un confini, è incluso.
 - 6 Premere **Fatto** quindi premere **Si** per confermare.
La nuova scheda sarà aggiunta alla Lista di compiti e un confine rosso sarà posizionato attorno a ciascuna data per cui è valido il promemoria.
Per saltare a una data specifica
 - 1 Premere su un giorno quindi premere **Opzione**, oppure premere due volte su un giorno.
 - 2 Premere **Vai a data** e inserire la data richiesta.
 - 3 Premere **OK** e la data prescelta sarà visualizzata come evidenziata in una pagina di visualizzazione di un mese.

Cose da fare

- Accedere alla [Agenda](#) quindi premere **Cose da fare**.
Quando la lista si apre, si visualizzeranno i promemoria esistenti, compresi tutti i promemoria programmati dall'applicazione Calendario.
- Premere **Opzione** per creare una nuova scheda, oppure premere su una scheda esistente per visualizzarne i dettagli. Seguire la procedura delineata per il Calendario (dal passo 3).
- Usare **Cancella scheda** oppure **Cancella tutto** per tenere la lista vuota
- Premere **Invia vCalendar** per inviare la scheda attualmente selezionata a qualcun altro o per salvarla come file. Sono possibili le scelte seguenti:
 - Invia tramite SMS
 - Invia tramite MMS
 - Invia tramite Bluetooth
 - Salva in fileIn ogni caso, l'applicazione interessata sarà richiamata.

Sveglia

- Accedere alla [Agenda](#) quindi premere **Sveglia**.
Consente di impostare rapidamente uno o più allarmi.
Per impostare la sveglia
 - 1 Nella pagina di apertura, premere su una scheda di sveglia vuota.
 - 2 Attivare la sveglia, quindi premere l'ora per impostare l'ora della sveglia.
 - 3 In alternativa scegliere se si desidera che venga ripetuta: una volta, ogni giorno, in giorni particolari, ogni settimana o ogni mese.
 - 4 Come alternativa, impostare il periodo di Snooze (periodo trascorso il quale la sveglia suonerà nuovamente).
 - 5 Se necessario, modificare il Tipo di sveglia usando le combinazioni di suoneria e vibrazione.
 - 6 Premere **Fatto** quindi premere **Si** per confermare.
La nuova sveglia sarà spuntata per mostrare che è attiva.

Orologio mondiale

- Accedere alla [Agenda](#) quindi premere **Orologio mondiale**.

La pagina di apertura mostra una mappa del mondo con un crocino sulla città configurata come città di residenza nelle impostazioni di Data e Ora.

L'ora e la data attuali per la città evidenziata sono visualizzate insieme a un simbolo di luna o di sole per indicare il giorno o la notte.

- Si possono usare i pulsanti sinistro e destro per modificare la città oppure premere sulla mappa per evidenziare la città più vicina nel fuso orario.
- Premere **Opzione** per scegliere se attivare o disattivare l'ora legale

Calcolatrice

- Accedere alla [Agenda](#) quindi premere **Calcolatrice**.

Saranno visualizzati la tastiera e lo schermo della calcolatrice.

- Premere i numeri e i simboli per eseguire l'operazione, quindi premere il pulsante = o premere il pulsante inferiore dello sWaP watch per visualizzare il risultato.

Bluetooth

- Accedere alla [Agenda](#) quindi premere **Bluetooth**.

Questa sezione contiene tutti gli strumenti necessari per posizionare, collegare e gestire i dispositivi Bluetooth per l'uso con lo sWaP watch.

La pagina di apertura elenca le opzioni di menu principale:

- **Alimentazione** stabilisce se il circuito Bluetooth è acceso.
- **Ricerca dispositivo Bluetooth** avvia una ricerca degli altri dispositivi Bluetooth nelle vicinanze.
- **Miei dispositivi** mostra i dettagli di tutti i dispositivi Bluetooth, oltre allo sWaP watch.
- **Dispositivo attivo** elenca tutti i dispositivi Bluetooth attualmente attivi.
- **Impostazione** contiene varie opzioni:

Visibilità stabilisce se lo sWaP watch possa essere visto da altri dispositivi Bluetooth ai quali non è collegato.

Modifica nome dispositivo consente di modificare il nome del Bluetooth con cui è noto lo sWaP watch.

Autenticazione quando impostata su On, consente a un dispositivo Bluetooth di ricollegarsi con lo sWaP watch (una volta ottenuta l'autorizzazione iniziale) senza conferma.

Percorso audio consente di trasferire tutto l'audio attraverso il microfono e la cassa di un dispositivo Bluetooth adatto.

Impostazioni FTP determina dove archiviare in memoria i dati da inviare e da ricevere. Inoltre consente di controllare se l'altro dispositivo possa scrivere in memoria, oltre a leggervi.

- **Info** mostra i dettagli dello sWaP watch, compreso il nome del dispositivo Bluetooth, l'indirizzo e i servizi supportati.
Collegamento con un altro dispositivo
Per poter lavorare insieme, i dispositivi Bluetooth devono essere collegati per produrre un legame di fiducia fra di loro. Nel corso del processo di collegamento, un dispositivo deve eseguire la ricerca mentre l'altro deve essere "visibile" e attendere di essere scoperto.

Per eseguire la ricerca e collegare i dispositivi

- 1 Dal menu principale del Bluetooth, premere **Ricerca dispositivo Bluetooth**. Se il circuito Bluetooth era precedentemente impostato su Off, verrà impostato su On e verrà eseguita una ricerca di altri dispositivi fino a un tempo massimo di un minuto. Accertarsi che gli altri dispositivi siano stati impostati per essere visibili.

Tutti i dispositivi Bluetooth trovati saranno elencati nella pagina Dispositivi trovati.

- 2 Premere sul nome del dispositivo a cui collegarsi, inserire un passcode valido, quindi premere **OK**. Per la maggior parte dei dispositivi non vi è un passcode fisso, che deve quindi essere stabilito dall'utente (deve essere un numero composto da quattro cifre). Le cuffie in dotazione hanno come passcode predefinito il numero 0000. Premere **Si** per confermare il collegamento.

Per rendere visibile lo sWaP watch

- 1 Dal menu principale del Bluetooth, premere **Impostazione** e controllare le impostazioni correnti per l'opzione **Visibilità**.
- 2 Se **Visibilità** è attualmente impostato su **Off**, premerlo per impostarlo su **On**.
- 3 Quando lo sWaP watch viene trovato, l'altro dispositivo inizierà il collegamento e sarà chiesto di inserire un passcode di quattro cifre corrispondente a quello inserito nell'altro dispositivo. Inserire il codice e confermare il collegamento.

Lo sWaP watch e l'altro dispositivo ora condividono un legame e possono riconnettersi e trasferirsi informazioni in qualunque momento.

Per interrompere il collegamento

Quando non si desidera più utilizzare i dispositivi insieme, è possibile interrompere il collegamento.

- 1 Premere **Mio Dispositivo** quindi premere il nome dell'altro dispositivo.
- 2 Premere **Cancella** quindi premere **Si** per eliminare il collegamento.

File Manager

- Accedere alla [Agenda](#) quindi premere **File Manager**.

Consente di organizzare le aree di archiviazione della memoria nello sWaP watch. Lo schermo mostrerà la possibilità di archiviare nel Telefono o nella Memory Card, insieme a informazioni su dimensioni totali e spazio disponibile.

Per visualizzare le cartelle o i file all'interno di una posizione: premervi sopra (su **Telefono** oppure **Memory Card**). Se necessario, utilizzare i pulsanti di scorrimento sulla destra per visualizzare una determinata cartella.

Premere su una cartella per visualizzarne i file contenuti.

Premere su un file per visualizzare il menu di opzioni, comprese: Visualizza, Inoltra, Dettagli, Rinomina, Copia, Sposta, Cancella, Cancella tutti i file e Dividi.

ATTENZIONE: la lista di opzioni disponibili quando si visualizzano le posizioni principali comprende un'opzione **Formato** che cancellerà tutti i file e le cartelle dall'area di archiviazione.

Temi

- Accedere alla [Agenda](#) quindi premere **Temi**.

Consente di modificare l'aspetto dei menu sullo sWaP watch. Lo schermo elencherà tre temi. Premere sul nome di un tema per modificare il colore del menu e per visualizzare le opzioni

- **Attiva** imposta il tema attuale.
- **Aggiorna periodo** consente di impostare un periodo di tempo dopo il quale il tema verrà cambiato automaticamente. Le opzioni variano da ogni ora a ogni stagione.
- **Imposta ordine** consente di scegliere l'ordine in cui i tre temi verranno ruotati, nell'uso della funzione Aggiorna Periodo automatica.

Cronometro

- Accedere alla [Agenda](#) quindi premere **Cronometro**.

Questa applicazione fornisce diversi cronometri in uno. Lo schermo mostrerà due opzioni: Cronometro tipico e Cronometro nWay.

Il **Cronometro tipico** fornisce due varianti:

- **Tempo intermedio**, dove ogni volta che si preme **Intermedio** si salva il tempo trascorso mentre continua il conteggio principale. Ogni volta che successivamente si preme su **Intermedio** viene salvato un altro tempo intermedio dall'inizio fino al punto in cui è stato toccato il pulsante Intermedio.
- **Tempo di giro**, dove ogni volta che si preme **Giro** si salva l'attuale tempo trascorso dall'ultimo momento in cui Giro è stato premuto, cioè il contatore è reimpostato a zero ogni volta.

Il **Cronometro nWay** fornisce un contatore principale e quattro sotto-contatori. Il contatore principale funziona continuamente, ma un sotto-contatore viene incrementato esclusivamente quando viene evidenziato. Quando si preme su un sotto-contatore diverso, esso inizia a incrementare, mentre quello precedente rimane fermo. In questo modo i quattro sotto-contatori possono accumulare spazi temporali diversi.

Nota: se un cronometro viene lasciato funzionare mentre si utilizzano altre funzionalità,  l'icona verrà visualizzata sul quadrante dell'orologio. Lasciare in funzione il cronometro per lunghi periodi di tempo può consumare molta batteria.

Profili utente

Questi consentono di modificare la suoneria relativa alle chiamate, ai tasti, ai messaggi e alla sveglia in una sola azione.

Nota: **Modalità volo** disabilita tutti gli aspetti di comunicazione dello sWaP watch per consentire l'uso di altre funzionalità senza violare i divieti di utilizzo dei telefoni cellulari in alcune aree. Si può anche scegliere di visualizzare un'opzione Modalità Volo all'accensione del telefono.

- 1 Dal quadrante dell'orologio, premere **Menu** oppure premere il pulsante inferiore.
- 2 Premere  (due volte, se necessario).
- 3 Premere **Profili utente**.

Viene visualizzata una lista di tutti i profili:

Normale	Cuffie
Riunione	Bluetooth
All'aperto	Modalità volo
Silenzioso	

Utilizzo di un profilo

- Premere su un profilo quindi premere **Attiva** oppure **OK**. La scelta verrà confermata.

Modifica di un profilo

- 1 Premere sul nome di un profilo quindi premere **Personalizza**. A questo punto si può modificare quanto segue:
 - **Impostazione tono** per tutti i casi: Chiamate in entrata, sveglie, accensione e spegnimento, messaggi in arrivo e toni tastiera.
 - **Volume** per le suonerie e i toni tastiera.
 - **Tipo di allarme** per avere suonerie e/o vibrazione.
 - **Tipo di suoneria** per scegliere suoneria singola, ripetuta o ascendente.
 - **Tono extra** per consentire toni extra per avvisi, errori, ecc.
 - **Modalità di risposta** consente di abilitare o disabilitare qualunque pulsante per rispondere alle chiamate in arrivo e anche di scegliere la risposta automatica alle chiamate in arrivo.

Impostazioni telefono

Contiene molte opzioni di configurazione per personalizzare il funzionamento dello sWaP watch.

- 1 Dal quadrante dell'orologio, premere **Menu** oppure premere il pulsante inferiore.
- 2 Premere  (due volte, se necessario).
- 3 Premere **Impostazioni telefono**.

Verranno visualizzate le opzioni del menu:

- **Funzione Swipe** consente di collegare le sette funzionalità sWaP watch a un gesto di scrittura sul quadrante dell'orologio. In questo modo basta un tratto dello stylus sul quadrante dell'orologio per mostrare immediatamente la Rubrica. Possono essere definiti quattro gesti swipe.
- **Ora e data** consente di impostare ora e data. È anche possibile stabilire i formati di ora e data e indicare la città più vicina all'interno del fuso orario.
- **Programma accensione/spegnimento** consente di massimizzare l'efficienza della batteria durante le ore di sonno scegliendo a che ora accendere e spegnere automaticamente lo sWaP watch.
- **Lingua** consente di scegliere la lingua appropriata per tutti i menu e i messaggi all'interno dello sWaP watch.
- **Metodo di inserimento preferito** stabilisce quale tastiera sullo schermo venga visualizzata per prima quando sia necessario inserire dati.
- **Caratteristiche del display** contiene diverse impostazioni relative agli aspetti visivi del funzionamento:
 - Sfondo** consente di scegliere l'immagine da visualizzare sullo sfondo di tutti i menu. Si può scegliere un'immagine standard dall'opzione **Sistema** oppure si può scegliere un'immagine archiviata nella memoria usando l'opzione **Definita dall'utente**.

Screensaver consente di scegliere un'immagine che verrà visualizzata nei periodi di inattività. Si può scegliere un'immagine standard dall'opzione **Sistema** oppure si può scegliere un'immagine archiviata nella memoria usando l'opzione **Definita dall'utente**. È anche possibile disattivare la modalità screensaver.

Accensione display e **Spegnimento display** consentono di scegliere un'immagine o un'animazione da visualizzare quando lo sWaP watch viene acceso o spento. Si può scegliere un'immagine standard dall'opzione **Sistema** oppure si può scegliere un'immagine archiviata nella memoria usando l'opzione **Definita dall'utente**.

Mostra data e ora stabilisce se la data e l'ora attuali debbano essere visualizzate sulla pagina del quadrante dell'orologio.

Mostra nome operatore stabilisce se il nome della rete venga mostrato nella pagina del quadrante dell'orologio.

Tipo di orologio consente di scegliere il design del quadrante dell'orologio per lo schermo in standby.

- **Chiamata rapida** consente di stabilire fino a otto dei numeri più usati e di associarli ai tasti dal 2 al 9. Una volta abilitata, quando si visualizza il quadrante dell'orologio, premere due volte come si farebbe normalmente per comporre un numero, quindi premere e tenere premuto un numero da 2 a 9 per chiamare il numero di telefono associato a tale numero.
- **Autoaggiornamento di ora e data** stabilisce se il segnale di data e ora di rete debba essere usato per aggiornare le impostazioni dello sWaP watch.
- **Calligrafia** consente di scegliere la velocità e il colore della penna da usare per le applicazioni di riconoscimento della scrittura.
- **Impostazioni varie** > **Luce LCD** consente di regolare la luminosità della retroilluminazione del touch screen.

Impostazioni chiamate

Contiene opzioni di configurazione relative alla gestione delle chiamate da parte della rete e dello sWaP watch.

1 Dal quadrante dell'orologio, premere **Menu** oppure premere il pulsante inferiore.

2 Premere  (due volte, se necessario).

3 Premere **Impostazioni chiamate**.

Verranno visualizzate le opzioni del menu:

- **ID chiamante** stabilisce se il proprio numero di telefono verrà inviato alle persone chiamate. È possibile scegliere se usare il GPRS **Nascondi numero**, **Mostra numero** o lasciare come **Impostato dalla rete**

- **Chiamata in attesa** consente di decidere se ricevere un avviso quando una chiamata in arrivo è in attesa durante una chiamata in corso.*

È possibile scegliere fra **Attiva**, **Disattiva** oppure **Stato richiesta** per scoprire le impostazioni attuali.

- **Deviazione di chiamata** stabilisce se le chiamate in arrivo debbano essere deviate* a un altro numero, spesso a una segreteria telefonica. È possibile impostare deviazioni di chiamata per uno o tutti gli scenari seguenti:

- Deviazione di tutte le chiamate vocali
- Deviazione se non raggiungibile
- Deviazione se non risposto
- Deviazione se occupato
- Deviazione di tutte le chiamate dati
- Annulla tutte le deviazioni

In tutti i casi, a parte nell'ultimo, è possibile scegliere **Attiva**, **Disattiva** oppure **Stato richiesta** per scoprire le impostazioni attuali. Quando si imposta una deviazione, sarà richiesto di inserire il numero su cui deviare le chiamate. Le chiamate possono essere deviate alla casella di segreteria telefonica, oppure a un altro telefono.

* Si tratta di funzionalità di rete, soggetta al supporto da parte del fornitore del servizio.

- **Blocco chiamata** consente di evitare che vengano eseguite e ricevute chiamate, a seconda delle circostanze*.

- **Chiamate in uscita**: Tutte le chiamate, le chiamate internazionali o le chiamate internazionali tranne quelle verso il Paese d'origine.

- **Chiamate in entrata**: Tutte le chiamate oppure quelle in Roaming (su una rete diversa da quella in uso).

- **Annulla tutto**

- **Modifica blocco PW** (password).

In tutti i casi, a parte gli ultimi due, è possibile scegliere **Attiva**, **Disattiva** oppure **Stato richiesta** per scoprire le impostazioni attuali.

- **Chiamata limitata** consente di evitare che lo sWaP watch esegua chiamate in uscita.

Con questa opzione, è possibile scegliere **Chiama / Ricevi** (per il funzionamento normale) oppure **Solo ricezione** (per limitare il funzionamento alle solo chiamate in arrivo).

- **Promemoria chiamata** consente di impostare un suono di promemoria durante le chiamate in uscita per ricordare all'utente la durata della chiamata. Si può scegliere fra un segnale acustico **singolo** dopo un determinato periodo di tempo, oppure un segnale acustico **periodico** che si ripete ogni volta che trascorre un determinato periodo di tempo. In entrambi i casi, dopo aver scelto il tipo di promemoria, verrà richiesto di inserire il periodo di tempo desiderato.

- **Visualizza ora chiamata** quando abilitato, mostra la durata della chiamata attuale sul display.

- **Richiamo automatico** quando abilitato, tenterà automaticamente di richiamare un numero chiamato se si è persa la connessione durante la chiamata.

Impostazioni di rete

Contiene opzioni di configurazione relative alla selezione e al funzionamento della rete.

1 Dal quadrante dell'orologio, premere **Menu** oppure premere il pulsante inferiore.

2 Premere  (due volte, se necessario).

3 Premere **Impostazioni di rete**.

Verranno visualizzate le opzioni del menu:

- **Selezione rete** fornisce gli strumenti per trovare e scegliere le reti (soggette ad accordi di roaming all'interno della rete principale). Si può avviare una **Nuova ricerca** di reti, scegliere la **Modalità di selezione** come **Automatica** oppure **Manuale** e, se impostata su Manuale, **Seleziona rete** per usarla.

- **Reti preferite** consente di mantenere una lista di reti preferite e di assegnare un punteggio a ogni rete, in modo che lo sWaP watch possa decidere quale disponibilità di rete scegliere in qualunque momento.

- **Connessione GPRS** stabilisce come debbano essere inoltrate le chiamate dati usando il GPRS. È possibile scegliere se usare il GPRS **Sempre** oppure se usarlo solo **Quando necessario**.

Impostazioni di sicurezza

Contiene opzioni relative all'uso sicuro dello sWaP watch.

- 1 Dal quadrante dell'orologio, premere **Menu** oppure premere il pulsante inferiore.
- 2 Premere  (due volte, se necessario).
- 3 Premere **Impostazioni di sicurezza**.

Verranno visualizzate le opzioni del menu:

- **Blocco SIM** quando abilitato, fa in modo che la scheda SIM richieda un codice PIN valido ogni volta che lo sWaP watch, o qualsiasi altro telefono su cui venga installata, viene acceso. Sono concessi solo tre tentativi per lo sblocco della scheda SIM, dopodiché si blocca permanentemente fino all'inserimento di un codice PUK (disponibile su richiesta dal fornitore di rete).
- **Blocco telefono** quando abilitato, blocca lo sWaP watch e richiede il codice PIN (diverso dal codice PIN della SIM; il codice standard è 1122) prima dell'uso. Usare l'opzione **Modifica password** per modificare il codice PIN.
- **Blocco tastiera automatico** consente di scegliere un periodo di inattività, dopo il quale lo schermo dello sWaP watch si blocca. Si possono scegliere 5 secondi, 30 secondi, 1 minuto o 5 minuti di inattività.

Una volta bloccato, è necessario premere il pulsante inferiore e quindi premere lo stylus sull'obiettivo visualizzato per sbloccare lo sWaP watch.

- **Digitazione fissa** consente di scegliere uno o più numeri telefonici che possono essere chiamati dallo sWaP watch. Quando si abilita la modalità Digitazione fissa, solo quei numeri possono essere digitati. Questa funzionalità è soggetta a supporto da parte del fornitore di servizi.
- **Digitazione bloccata** consente di impostare uno o più numeri telefonici che si desidera che non siano chiamati dallo sWaP watch. Quando la modalità Digitazione bloccata è abilitata, questi numeri non possono essere digitati. Questa funzionalità è soggetta a supporto da parte del fornitore di servizi e della scheda SIM.
- **Modifica password** consente di cambiare tre tipi di codice PIN o password: il codice PIN principale della SIM, il codice PIN2 secondario della SIM, e il codice password dello sWaP watch (numero standard 1122). Scegliere il codice che si desidera modificare, inserire il vecchio codice, quindi inserire il nuovo codice due volte, come conferma.

Ripristina impostazioni di fabbrica

Consente di far tornare tutte le opzioni alle condizioni di fabbrica, e di riavviare lo sWaP watch.

- 1 Dal quadrante dell'orologio, premere **Menu** oppure premere il pulsante inferiore.
- 2 Premere  (due volte, se necessario).
- 3 Premere **Ripristina impostazioni di fabbrica**.
- 4 Inserire la password sWaP watch (numero standard 1122) e premere **OK**.
- 5 Premere **Sì** per confermare.

Collegamento USB al computer

Lo sWaP watch è dotato di una porta USB standard per consentirne il collegamento a un computer dotato di porta simile. Utilizzando il collegamento USB, è possibile fare tre cose:

- Trasferire file di tutti i tipi: foto, video clip, registrazioni audio, tracce musicali, ecc. fra i due dispositivi.
- Usare la macchina fotografica dello sWaP watch come webcam e visualizzare le immagini dal vivo sul computer.
- Caricare allo stesso tempo la batteria dello sWaP watch.

Nota: lo sWaP watch può essere acceso o spento quando lo si collega o scollega al computer.

Per collegare lo sWaP watch al computer:

- 1 Spostare/aprire il coperchio protettivo dalla porta USB.
- 2 Inserire delicatamente la spina ad angolo retto del cavo USB nella presa.

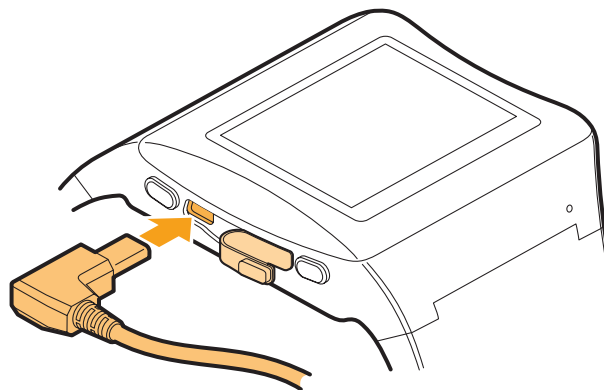

- 3 Inserire la spina più grande all'altro capo del cavo in una porta USB vuota nel computer.

Il computer deve rispondere al nuovo collegamento e, dopo aver configurato i driver, risponderà allo stesso modo in cui risponderebbe se fosse stato collegato qualunque altro dispositivo di archiviazione USB.

Se lo sWaP watch è spento quando viene collegato, apparirà sul computer come un semplice dispositivo di archiviazione.

Usare l'applicazione di gestione file del computer per accedere alle cartelle all'interno dello sWaP watch e trasferire i file.

Se lo sWaP watch è acceso, dovrebbe essere possibile visualizzare un menu sul suo schermo che offre le scelte seguenti:

- **Archiviazione di massa:** scegliere questa opzione per consentire al computer di accedere ai dispositivi di archiviazione nello sWaP watch.
- **Webcam:** scegliere questa opzione per far diventare lo sWaP watch una webcam.

Sul computer, accedere all'opzione che consente la visualizzazione i contenuti dei dispositivi di archiviazione esterni (chiavi USB, ecc.). Quando si apre la finestra, dovrebbe mostrare le immagini dal vivo della video camera sWaP watch.

In ogni momento è possibile premere il pulsante superiore per tornare al funzionamento normale di sWaP watch.

Importanti informazioni di sicurezza

Esposizione alle frequenze radio (RF)

Lo sWaP watch contiene un ricetrasmittitore radio. Quando è acceso, invia e riceve segnali a radiofrequenza (RF). Quando si comunica usando lo sWaP watch, il sistema che gestisce la chiamata controlla il livello di potenza a cui trasmette.

Lo sWaP watch è progettato per conformarsi con i requisiti normativi locali nel paese dell'utente relativamente all'esposizione degli esseri umani alle frequenze radio.

Precauzioni operative

Per assicurarsi che lo sWaP watch continui a funzionare in modo affidabile, curarlo come si addice a qualunque altro oggetto di valore, e seguire inoltre le seguenti linee guida:

Ad eccezione del coperchio della batteria, non aprire lo sWaP watch e non manometterne i circuiti interni, in quanto ciò potrebbe danneggiarlo e ne annullerebbe la garanzia.

Lo sWaP watch NON è impermeabile. Evitare il contatto con l'acqua. Nel caso in cui lo sWaP watch dovesse bagnarsi, spegnerlo e rimuoverne la batteria. Asciugare delicatamente e completamente lo sWaP watch e la batteria prima di tentare di riaccenderlo.

Non premere troppo forte sullo sWaP watch, in quanto ciò potrebbe danneggiare il touch screen.

Non esporre lo sWaP watch alla luce diretta del sole, a temperature estremamente elevate o basse, a polvere o sabbia, o ad ambienti estremamente umidi per periodi di tempo prolungati, in quanto ciò potrebbe causare danni allo schermo e/o ai circuiti interni.

Non lanciare, urtare o far vibrare lo sWaP watch in modo che potrebbe danneggiare la custodia esterna, il touch screen estremamente sensibile, o i circuiti interni.

Non usare prodotti chimici corrosivi o salviette umidificate per pulire lo sWaP watch. Pulirlo esclusivamente con una salvietta soffice.

Se lo sWaP watch viene perso o rubato, notificare il fatto al fornitore di rete per avviare l'annullamento della scheda SIM. Potrebbe essere richiesto il numero IMEI, stampato sull'interno del vano della batteria, nonché sulla scatola del prodotto. Prendere nota di questo numero, e conservarlo in un posto sicuro.

Interferenze/compatibilità delle frequenze radio.

Nota: quasi tutti i dispositivi elettronici sono suscettibili alle interferenze causate dalle frequenze radio derivanti da fonti esterne, se non adeguatamente schermati, progettati, o altrimenti configurati per compatibilità con energia RF. In alcune circostanze, lo sWaP watch potrebbe causare interferenze.

Impianti e aree pericolose

Spegnerlo sWaP watch in presenza di indicazioni di farlo. In alcuni casi sarà sufficiente inserire lo sWaP watch in Modalità Volo per disabilitare il circuito di ricetrasmittitore radio. Tuttavia, in alcune circostanze spegnere completamente il dispositivo potrebbe rappresentare l'unica soluzione.

Ospedali e aerei

Ospedali, strutture sanitarie e aerei utilizzano regolarmente attrezzature sensibili alle frequenze radio esterne. Spegnerlo sWaP watch quando viene richiesto o in alternativa inserirlo in Modalità Volo.

Liquidi infiammabili

Conformarsi con i segnali di avviso nelle aree in cui sono presenti liquidi infiammabili, come stazioni di rifornimento di carburante/gas. Spegnerlo sWaP watch prima di entrare in tali aree.

Dispositivi medici

Pacemaker

I produttori di pacemaker raccomandano di mantenere una distanza minima di almeno 15 centimetri (6 pollici) fra telefono cellulare e pacemaker.

Le persone portatrici di pacemaker devono:

- Quando acceso, tenere sempre lo sWaP watch ad almeno 15 centimetri (6 pollici) dal pacemaker.
- Non portare mai lo sWaP watch nel taschino della camicia.
- Utilizzare l'orecchio dalla parte opposta al pacemaker per ridurre al minimo le interferenze potenziali.
- Smettere di utilizzare e spegnere lo sWaP watch immediatamente in caso di sospetta interferenza.

Ausili uditivi

Alcuni telefoni digitali senza fili potrebbero interferire con gli ausili uditivi. In caso di tali interferenze, è consigliabile consultare il produttore dell'ausilio uditivo per discutere le possibili alternative.

Altri dispositivi medici

Se si utilizzano altri dispositivi medici personali, si consiglia di consultare il produttore del dispositivo per stabilire se possiede una schermatura adeguata dalle frequenze radio. Il proprio medico potrebbe essere in grado di fornire tali informazioni.

Importanti informazioni di sicurezza (segue)

Batterie

Per accertare prestazioni ottimali della batteria, caricare la batteria nuova completamente prima di usarla sullo sWaP watch.

La batteria si scalderà durante la carica. Si tratta di una reazione normale, e la batteria contiene un circuito di tutela dalla temperatura. Tuttavia, si raccomanda caldamente di togliere lo sWaP watch durante il caricamento della batteria.

Le batterie possono causare danni alle proprietà e/o infortuni alle persone, come bruciature, nel caso in cui un materiale conduttore, come ad esempio gioielli, chiavi o catene, venisse a contatto con i terminali esposti. Il materiale conduttore può chiudere un circuito elettrico (corto circuito) e surriscaldarsi. Maneggiare con cautela le batterie cariche, in particolare quando le si inseriscono in una tasca, in una borsa o in un altro contenitore con oggetti metallici. Utilizzare esclusivamente batterie e caricabatterie approvati sWaP.

Non smaltire mai lo sWaP watch o la batteria incendiandoli.

Non smaltire lo sWaP watch o la batteria nei rifiuti domestici indifferenziati.

Riciclare lo sWaP watch e la batteria attraverso un programma di riciclaggio per telefoni cellulari oppure presso un centro locale di riciclaggio dei rifiuti. Contattare le autorità locali per ulteriori informazioni

Veicoli

Non utilizzare lo sWaP watch mentre si è alla guida: in molti paesi è illegale effettuare o ricevere chiamate mentre si è alla guida.

I segnali delle frequenze radio potrebbero influire sui sistemi elettronici schermati in modo non appropriato o inadeguato dei veicoli a motore. Controllare con il produttore del veicolo o con il suo rappresentate. Inoltre, l'utente deve consultare il produttore di qualunque dispositivo aggiunto al veicolo.

Tasso di assorbimento specifico (SAR)

Lo sWaP watch è un ricetrasmittitore radio e soddisfa i requisiti R&TTE per l'esposizione alle onde radio; è stato progettato e prodotto per non superare i limiti di esposizione alle frequenze radio (RF). Tali limiti fanno parte delle linee guida complete e stabiliscono i livelli consentiti di RF per la popolazione. Le linee guida si basano sugli standard che sono stati sviluppati da organizzazioni scientifiche indipendenti per mezzo di valutazioni periodiche e accurate di studi scientifici. Gli standard comprendono un margine di sicurezza sostanziale per assicurare la sicurezza di tutte le persone, indipendentemente da età o stato di salute.

Lo standard di esposizione per i dispositivi telefonici senza fili utilizza un'unità di misura nota come Tasso di assorbimento specifico, o SAR. Il limite SAR raccomandato dalla Commissione Internazionale di Tutela dalle Radiazioni non ionizzanti (ICNIRP) è di 2 W/kg su una media di dieci (10) grammi di tessuto. Nonostante il SAR sia indicato al livello di potenza più elevato certificato, il livello SAR reale dello sWaP watch in funzione può essere inferiore rispetto al valore massimo. Questo poiché lo sWaP watch è stato progettato per funzionare a livelli di potenza multipli in modo da utilizzare solo la potenza richiesta per raggiungere la rete. In generale, più ci si trova vicini a un trasmettitore di rete, minore sarà la potenza utilizzata.

Prima che qualunque telefono cellulare sia disponibile per la vendita al pubblico, viene testato per confermarne la conformità con le linee guida (es. dell'orecchio) che si conformano a una metodologia di test uniforme stabilita da enti di esperti.

I risultati massimi per lo sWaP watch quando sottoposto a test usando le frequenze EGSM 900 ed EGSM 1800 sono stati i seguenti (tutti i valori sono esposti come Watt per kg di tessuto di testa o di corpo con media di 10 grammi di tessuto):

Valori SAR

- Visitare il sito web sWaP all'indirizzo: www.s-w-a-p.co.uk per visualizzare i valori SAR aggiornati e accurati per lo sWaP watch.

Anche se possono esservi differenze fra i livelli di SAR dei diversi telefoni e nelle diverse posizioni, tutti soddisfano i requisiti R&TTE per l'esposizione sicura. Si osservi che miglioramenti apportati al modello sWaP watch potrebbero causare differenze nei valori SAR per i prodotti più recenti; in ogni caso, i prodotti sono stati progettati per rientrare entro i valori indicati nelle linee guida.

Direttiva UE 2002/95/CE sulle restrizioni d'uso di alcune sostanze pericolose nelle attrezzature elettriche ed elettroniche (RoHS).

Tutti i prodotti sWaP immessi sul mercato nei Paesi membri dell'UE e dell'EFTA sono conformi con i requisiti UE RoHS. La Direttiva dell'Unione europea sulla Restrizione delle sostanze pericolose (RoHS) (2002/95/EC) limita l'uso di piombo (Pb), mercurio, cadmio, cromo esavalente e due ritardanti delle fiamme contenenti bromo: PBB (bifenile polibromurato) e PBDE (etere bifenile polibromurato) nei prodotti elettrici ed elettronici

Direttiva UE 2002/96/CE sulle attrezzature elettriche ed elettroniche dismesse (WEEE)

È responsabilità dell'utente eliminare le attrezzature dismesse consegnandole a un punto di raccolta designato per il riciclaggio delle attrezzature elettriche ed elettroniche dismesse. La raccolta differenziata e il riciclaggio delle attrezzature dismesse aiuteranno a conservare le risorse naturali e ad assicurare che siano riciclate in modo che tutelino la salute umana e l'ambiente. Per ulteriori informazioni su dove lasciare le attrezzature dismesse per il riciclaggio delle stesse, contattare l'ufficio locale, il servizio di riciclaggio degli elettrodomestici o il negozio presso il quale si è effettuato l'acquisto.

Avviso FCC

Qualunque cambiamento o modifica apportati e non espressamente approvati dalla parte responsabile della conformità potrebbe annullare l'autorizzazione dell'utente ad utilizzare l'attrezzatura.

Questo dispositivo è conforme alla sezione 15 delle Normative FCC. Il funzionamento è soggetto alle seguenti due condizioni: (1) il presente dispositivo non deve causare interferenze dannose, e (2) il presente dispositivo deve accettare qualunque interferenza ricevuta, comprese le interferenze che potrebbero causare un funzionamento non desiderato.

Nota: il presente dispositivo è stato testato ed è risultato conforme ai limiti per i dispositivi digitali di Classe B, in conformità con la sezione 15 delle Normative FCC. Tali limiti sono stati programmati per fornire una tutela ragionevole dalle interferenze dannose in installazioni domestiche. Il presente dispositivo utilizza e può generare frequenze radio e, se non installato e usato in conformità con le istruzioni, potrebbe causare interferenze dannose alle comunicazioni radio. Tuttavia, non vi è garanzia che tali interferenze non avverranno in una installazione particolare. Nel caso in cui il presente dispositivo causasse interferenze dannose alla ricezione radio o televisiva, che possono essere individuate accendendo e spegnendo il dispositivo, l'utente è invitato a tentare di correggere l'interferenza intraprendendo una o più delle seguenti misure:

- Riorientare o riposizionare l'antenna.
- Incrementare la distanza fra l'attrezzatura e il ricevitore.
- Collegare l'attrezzatura a un'uscita su un circuito diversa da quella a cui è collegato il ricevitore.
- Consultare il rivenditore o un tecnico radio/TV specializzato.

Informazioni sul Tasso di assorbimento specifico (SAR)

Questo telefono senza fili soddisfa i requisiti statali per l'esposizione alle onde radio.

Le linee guida si basano sugli standard che sono stati sviluppati da organizzazioni scientifiche indipendenti per mezzo di valutazioni periodiche e accurate di studi scientifici. Gli standard comprendono un margine di sicurezza sostanziale per assicurare la sicurezza di tutte le persone, indipendentemente da età o stato di salute.

Lo standard di esposizione dei telefoni cellulari senza fili utilizza un'unità di misura nota come Tasso di assorbimento specifico, o SAR. Il limite SAR definito da FCC è 1,6 W/kg.